



# 125° EXPOSICIÓN INTERNACIONAL DE GANADERÍA, AGRICULTURA E INDUSTRIA

---

CATÁLOGO DE EXPOSICIÓN Y VENTA

---

Sociedad Rural Argentina - La Rural  
14 al 26 de Julio de 2011

---

ASOCIACIÓN ARGENTINA DE CRIADORES DE CABALLOS DE POLO  
Florida 460 - 4º Piso - (1005) Ciudad Autónoma de Buenos Aires - Argentina  
Tel.: 011 - 4326 8186 / 2963 - [info@poloargentino.com](mailto:info@poloargentino.com) - [www.poloargentino.com](http://www.poloargentino.com)

---

# 125° EXPOSICIÓN INTERNACIONAL DE GANADERÍA, AGRICULTURA E INDUSTRIA

ORGANIZADA POR LA SOCIEDAD RURAL ARGENTINA

---

## PROGRAMA DE ACTIVIDADES

### MARTES 19

10.00 hrs. JURA DE CLASIFICACIÓN

*Nota: Se dará comienzo a la Jura de Clasificación de las siguientes categorías:  
Campeonatos: Machos Cabestro, Montados y Hembras Cabestro.*

### MIÉRCOLES 20

9.00 a 13.00 hrs. JURA DE CLASIFICACIÓN

*Nota: Se dará comienzo a la Jura de Clasificación con los  
Campeonatos de las categorías Hembras Montadas.*

14.00 hrs. GRANDES CAMPEONES MACHO y HEMBRA de la raza.

### JUEVES 21

14.00 hrs. REUNION DE DELEGADOS ZONALES, en el Pabellón Ocre - Sala de Asociaciones.

17.00 hrs. CONFERENCIA: En el Auditorio 1 A y B - 1° Piso Edificio del Predio Ferial

### LUNES 25

17.00 hrs. Prueba en pista central de los ejemplares que saldrán a Venta.

### MARTES 26

14.30 hrs. VENTAS en Pista Central

Foto de tapa:

## DOLFINA TORO

Nació: 6/10/1999 S.B.A. 8171 R.P. 7

Por Sportivo (Lode) y Julia

Criador: Adolfo Cambiaso (h)

Propietario y Jugador: Bartolomé Castagnola

### Premios obtenidos:

Año 2010: MEJOR PRODUCTO JUGADOR INSCRIPTO POLO ARGENTINO  
DE LA FINAL del 117° CAMPEONATO ARGENTINO ABIERTO

Año 2008: MEJOR PRODUCTO JUGADOR INSCRIPTO POLO ARGENTINO  
DE LA FINAL del 115° CAMPEONATO ARGENTINO ABIERTO

ASOCIACION ARGENTINA DE CRIADORES  
DE CABALLOS DE POLO

COMISION DIRECTIVA

<b>Presidente</b>	Esc. Guillermo F. Fornieles
<b>Vicepresidente</b>	Sr. Francisco Braun
<b>Secretario</b>	Dr. Mariano F. Grondona
<b>Prosecretario</b>	Sr. Delfín Uranga
<b>Tesorero</b>	Sr. Juan Mac Donough
<b>Protesorero</b>	Sr. Hernán Agote (h)
<b>Vocales Titulares</b>	Sr. Horacio J. Araya Sr. Benjamin Araya Sr. Cesar Badini (h) Sr. Santiago Ballester Sr. Javier Guerrero Dr. Luis M. Llorente Sr. Daniel Lucero Dr. Jorge Mac Donough
<b>Vocales Suplentes</b>	Ing. José Chediack Sr. Cristián Zimmermann (h)
<b>Revisor de Cuentas</b>	Titular Sr. Patricio Garrahan Suplente Sr. Horacio S. Heguy

MACHOS

CAMPEONATO CABESTRO

1º CAT. NACIDOS DEL 1º DE ABRIL DE 2009 AL 30 DE JUNIO DE 2010

**1956**

T. 271 SBA P 17002

**MALAPATA PISCO SOUER-T/E-**

Nació: 08/02/2010

ALAZAN

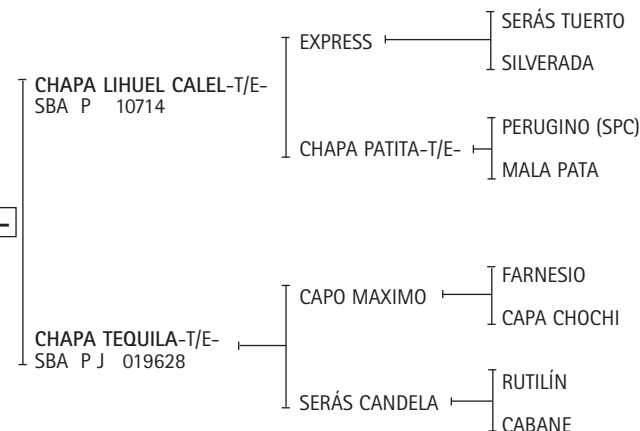

EXPOSITOR: MALAPATA S.A.

Premios obtenidos:

**MALA PATA:** Mejor Ejemplar por Tipo y Aptitud Campeonato Argentino Abierto 1991. Mejor Ejemplar por Tipo y Aptitud Abierto Tortugas Country Club 1993.

**CHAPA TEQUILA-T/E-:** 1er. Premio y Campeón de Categoría Exposición Rural de Palermo 2000. 1er. Premio Campeón de Categoría y Reservado Gran Campeón Hembra Exposición Rural de Palermo 2001. Reservado Gran Campeón Hembra Exposición Petisos Asoc. Arg. de Polo 2001. Gran Campeón Hembra Exposición Petisos Asoc. Arg. de Polo 2000 y 2002.

**CAPO MÁXIMO:** Ranking de Padrillos 2000 y 2001.

**SERÁS CANDELA:** Mejor Ejemplar por Tipo y Aptitud Abierto Tortugas Country Club 1994. Mejor Ejemplar por Tipo y Aptitud Abierto del Jockey Club 1995.

**1957**

T. 51 SBA P 16999

**GOL BONITO-T/E-**

Nació: 30/11/2009  
ALAZAN

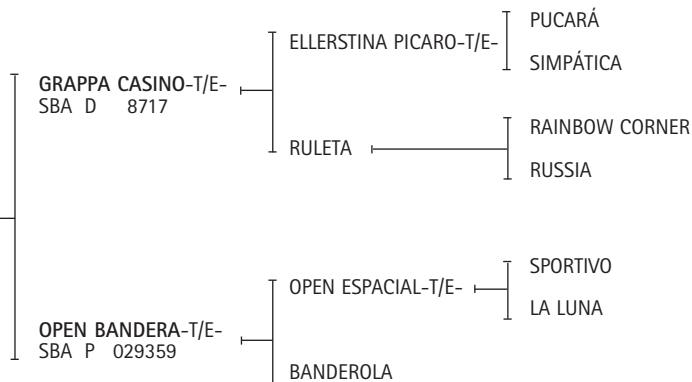

EXPOSITOR: ROHRER, MIGUEL

Premios obtenidos:

**GRAPPA CASINO:** 2º. Premio y Rvdo. Campeón de Categoría Exposición Rural de Palermo 2006.

**ELLERSTINA PÍCARO-T/E-:** Gran Campeón Macho Exposición Rural de Palermo 1998. 1er. Premio y Campeón de Categoría Exposición Rural de Palermo 1998.

**SIMPÁTICA:** Mejor Ejemplar por Tipo y Aptitud Abierto del Hurlingham Club 1995.

**LA LUNA:** Mejor Ejemplar por Tipo y Aptitud Abierto del Hurlingham Club 1988. Mejor Ejemplar por Tipo y Aptitud Campeonato Argentino Abierto 1987 y 1990. Copa Lady Susan Townley, Campeonato Argentino Abierto 1989 y 1990.

**1958**

T. 183 SBA P 16991

**VAN CRACK-T/E-**

Nació: 25/11/2009  
ALAZAN

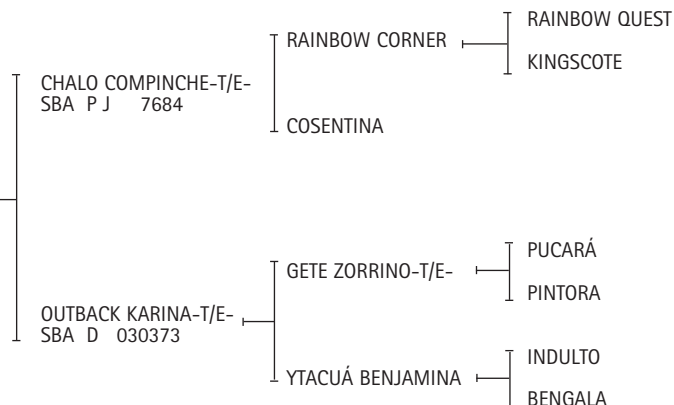

EXPOSITOR: LA VANGUARDIA POLO CLUB S.A.

Premios obtenidos:

**CHALO COMPINCHE:** 3º Premio de Categoría Exposición Rural de Palermo 2003.

**YTACUÁ BENJAMINA:** 2º Premio y Reservado Campeón de Categoría Exposición Rural de Palermo 2004.

**INDULTO:** Ranking de Padrillos 1995.

**1959**

T. 49 SBA P 16709

**TABRU REGGAE**

Nació: 10/11/2009  
ALAZAN

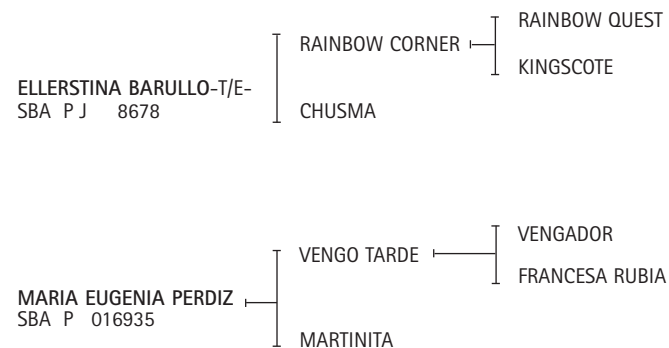

EXPOSITOR: TASSARA, HUGO

Premios obtenidos:

**MARIA EUGENIA PERDIZ:** 4º Premio de Categoría Exposición Rural de Palermo 2001.

**1960**

T. 153 SBA P 17033

**HORNOS ZORRO-T/E-**

Nació: 19/09/2009  
TORDILLO

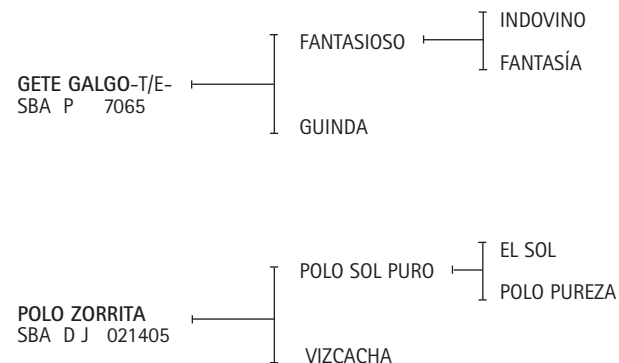

CRIADOR: REYNAL, ALEJANDRO

EXPOSITOR: POLO REYNAL - URANGA S.A.

Premios obtenidos:

**GETE GALGO:** Reservado Gran Campeón Macho, Reservado Campeón de Categoría, 2º Premio de Categoría Exposición Rural de Palermo 2002.

**FANTASÍA:** Mejor Ejemplar por Tipo y Aptitud Abierto del Hurlingham Club 1999.

**POLO SOL PURO:** 2º Premio de Categoría y Reservado Campeón de Categoría Exposición Rural de Palermo 1998. 3º Premio Exposición Petisos de la AAP 1999.

**EL SOL:** Ganador del Ranking de Padrillos 1998, 1999 y 2002.

**POLO PUREZA:** Mejor Producto Jugador Inscripto Polo Argentino Campeonato Argentino Abierto 1993.

**1961**

T. 234 SBA P 16712

**DOLFINA EL MESSI-T/E-**

Nació: 31/01/2009

ZAINO

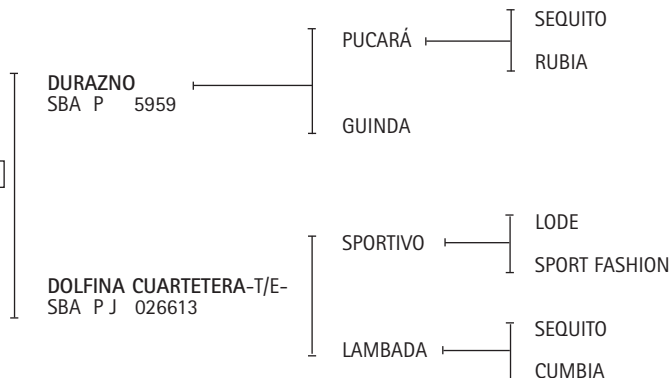

CRIADOR: LA DOLFINA S.A.

EXPOSITOR: LA DOLFINA S.A - JUAN CRUZ MAGRINI - LA IRENITA S.A

Premios obtenidos:

DOLFINA CUARTETERA: Mejor Producto Jugador Inscripto P. A. Campeonato Argentino Abierto 2006. Copa Lady Susan Townley y Mejor Producto Jugador Inscripto P.A. Campeonato Argentino Abierto 2009. Copa Lady Susan Townley Campeonato Argentino Abierto 2010.

LAMBADA: Mejor Ejemplar por Tipo y Aptitud Abierto Asoc. Arg. de Jugadores de Polo.

**1962**

T. 225 SBA D 15943

**DOLFINA BIG PEARSON-T/E-**

Nació: 22/01/2009

ZAINO

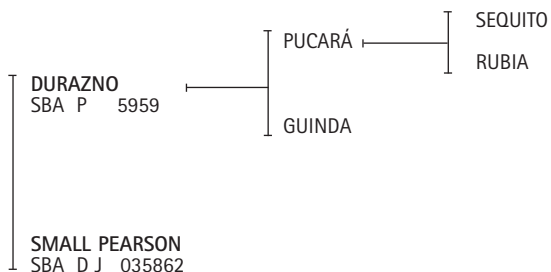

CRIADOR: LA DOLFINA S.A.

EXPOSITOR: CAMBIASO, ADOLFO

**1963**

T. 79 SBA P 16635

**CACHIYUYO AS DE BASTO-T/E-**

Nació: 01/01/2009

ALAZAN

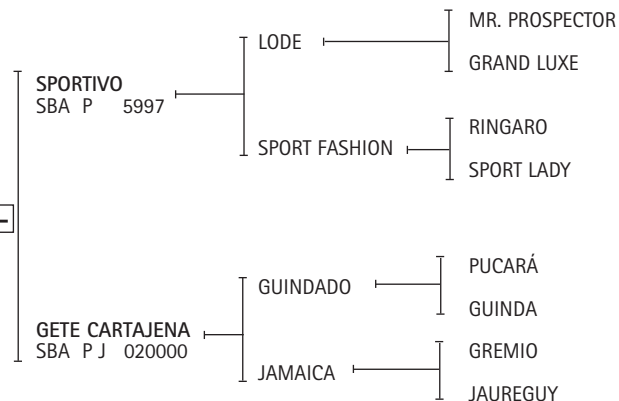

EXPOSITOR: SOLA, RUBEN

Premios obtenidos:

GETE CARTAJENA: Mejor Producto Jugador Inscripto P. A. Torneo Día de la Bandera Rosario 2006.

**1964**

T. 8/315 SBA P 17070

**ESPI TORITO**

Nació: 14/12/2008

ALAZAN

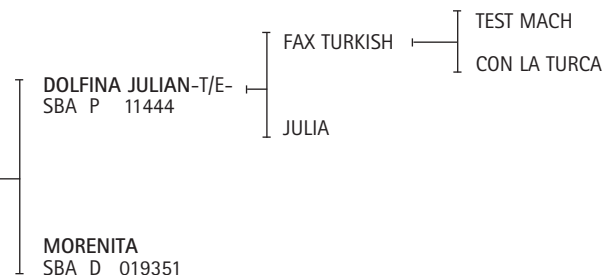

EXPOSITOR: TATOAMIN S.R.L.

1965

T. 185 SBA D 16711

**DOLFINA BUENA ONDA-T/E-**

Nació: 08/12/2008

ZAINO

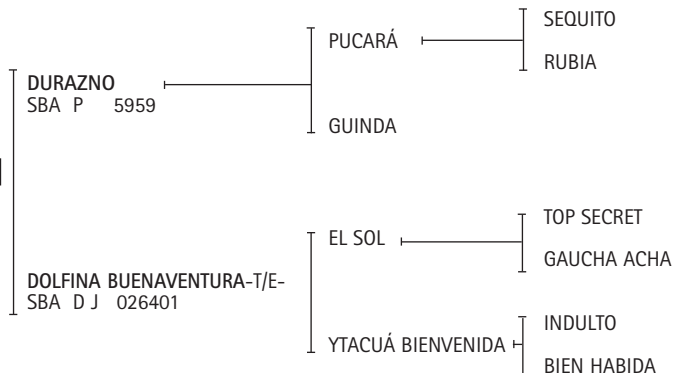

EXPOSITOR: LA DOLFINA S.A.

Premios obtenidos:

**DOLFINA BUENAVENTURA:** Mejor Producto Jugador Inscripto P. A. Abierto Copa Manuel Belgrano (Cnel. Suárez) y Copa República Argentina 2006. Mejor Producto Jugador Inscripto P. A. Copa Diamante - La Dolfina 2009.

**EL SOL:** Ganador del Ranking de Padrillos 1998, 1999 y 2002.

**YTACUÁ BIENVENIDA:** Gran Campeón Hembra 2ª Exposición de la AACCP 1995.

**INDULTO:** Ranking de Padrillos 1995.

1966

T. 276 SBA P 15792

**PITE ECLIPSE-T/E-**

Nació: 29/11/2008

ZAINO COLORADO

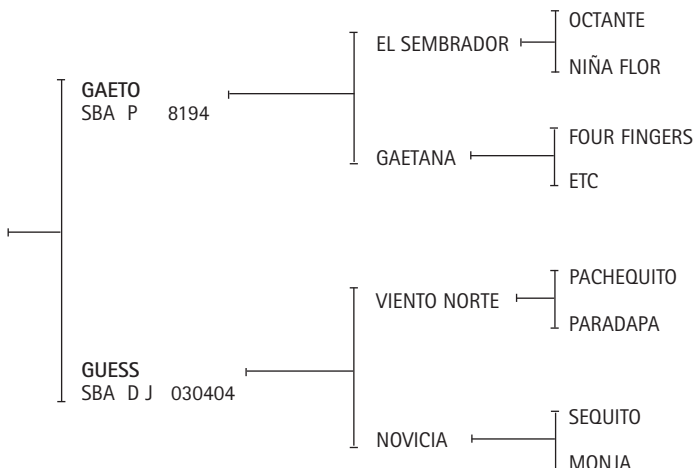

CRIADOR: MERLOS SANCHEZ, JUAN IGNACIO

EXPOSITOR: ESTANCIA EL ALBARDON S.A.

Premios obtenidos:

**PITE ECLIPSE:** 1º Premio y Campeón de Categoría Exposición Rural de Palermo 2010.

1967

T. 167 SBA D 15433

**DOLFINA EL VENTURA-T/E-**

Nació: 19/11/2008

ALAZAN

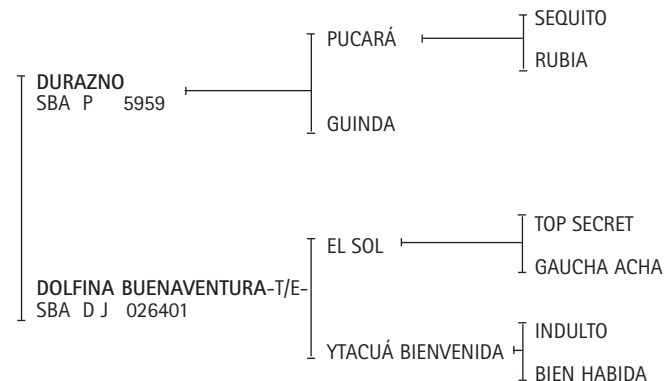

EXPOSITOR: LA DOLFINA S.A.

Premios obtenidos:

**DOLFINA BUENAVENTURA:** Mejor Producto Jugador Inscripto P. A. Abierto Copa Manuel Belgrano (Cnel. Suárez) y Copa República Argentina 2006. Mejor Producto Jugador Inscripto P. A. Copa Diamante - La Dolfina 2009.

**EL SOL:** Ganador del Ranking de Padrillos 1998, 1999 y 2002.

**YTACUÁ BIENVENIDA:** Gran Campeón Hembra 2ª Exposición de la AACCP 1995.

**INDULTO:** Ranking de Padrillos 1995.

1968

T. 534 SBA D 14281

**DON URBANO NEGRO EL 20**

Nació: 15/11/2008

ZAINO

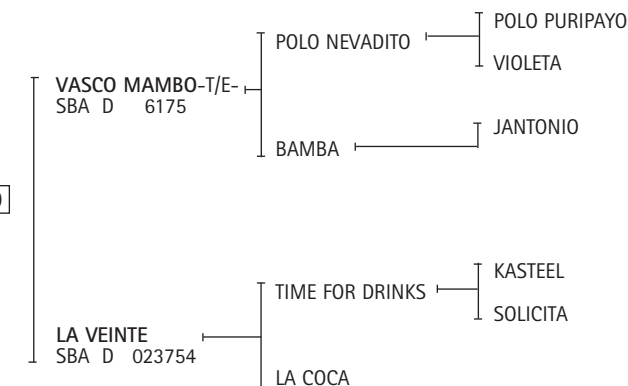

EXPOSITOR: PIERES, ALFONSO TOMAS

Premios obtenidos:

**VASCO MAMBO:** 2º Premio de Categoría y Rvdo. Campeón de Categoría Exposición Rural de Palermo 2000.

**POLO NEVADITO:** Reservado Gran Campeón Macho, Reservado Campeón de Categoría y 2do. Premio de Categoría Exposición Rural de Palermo 1996. Gran Campeón Macho 3ra. Exposición de la AACCP 1996. Gran Campeón Macho Exposición Petisos Asoc. Arg. de Polo 1998. Reservado Gran Campeón Macho Exposición Petisos Asoc. Arg. de Polo 2000. Reservado Campeón de Categoría Exposición Rural de Palermo 2001. 2do. Premio de Categoría Exposición Rural de Palermo 2001. Ranking de Padrillos desde el 2003 al 2010.

**1969**

T. 941 SBA P 17137  
**IRENITA QUESO-T/E-**  
Nació: 09/11/2008  
ALAZAN

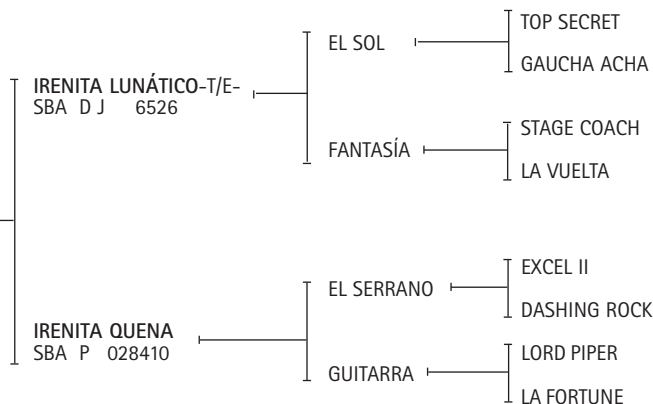

EXPOSITOR: LA IRENITA S.A.

Premios obtenidos:

EL SOL: Ranking de Padrillos 1998, 1999 y 2002.

FANTASÍA: Mejor Ejemplar por Tipo y Aptitud Abierto del Hurlingham Club 1999.

**1970**

T. 611 SBA D 16959  
**VASCO JEKE-T/E-**  
Nació: 08/11/2008  
ALAZAN

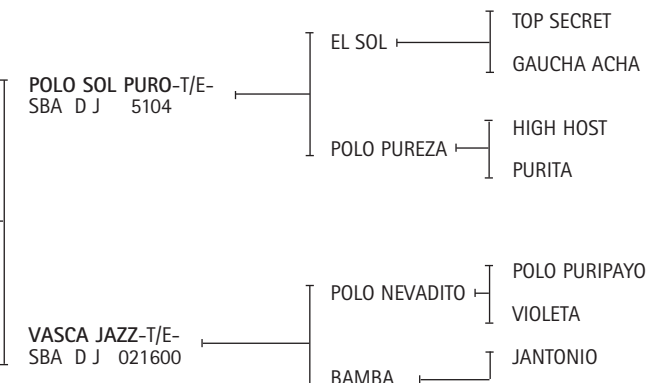

EXPOSITOR: HEGUY, EDUARDO

Premios obtenidos:

POLO SOL PURO: 2° Premio de Categoría y Reservado Campeón de Categoría Exposición Rural de Palermo 1998. 3° Premio Exposición Petisos de la AAP 1999.

EL SOL: Ganador del Ranking de Padrillos 1998, 1999 y 2002.

POLO PUREZA: Mejor Producto Jugador Inscripto Polo Argentino Campeonato Argentino Abierto 1993.

VASCA JAZZ: Primer Premio y Campeón de Categoría, Premio AAP por Aptitud, Gran Campeón Hembra Exposición Rural de Palermo 2002.

POLO NEVADITO: Reservado Gran Campeón Macho, Reservado Campeón de Categoría y 2do. Premio de Categoría Exposición Rural de Palermo 1996. Gran Campeón Macho 3ra. Exposición de la AACCP 1996. Gran Campeón Macho Exposición Petisos Asoc. Arg. de Polo 1998. Reservado Gran Campeón Macho Exposición Petisos Asoc. Arg. de Polo 2000. Reservado Campeón de Categoría Exposición Rural de Palermo 2001. 2do. Premio de Categoría Exposición Rural de Palermo 2001. Ranking de Padrillos desde el 2003 al 2010.

**1971**

T. 46 SBA P 16911  
**RICHARD CHAMAME-T/E-**  
Nació: 01/09/2008  
ZAINO

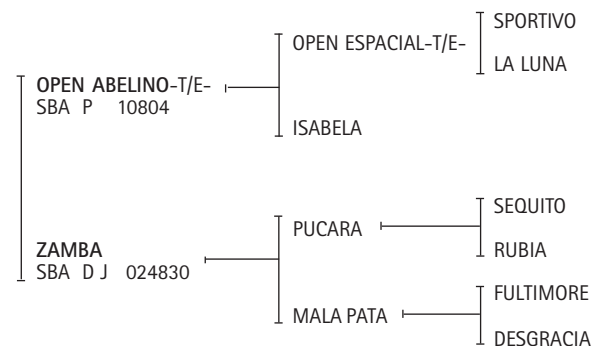

EXPOSITOR: DUTROC, RICARDO

Premios obtenidos:

LA LUNA: Mejor Ejemplar por Tipo y Aptitud Abierto del Hurlingham Club 1988. Mejor Ejemplar por Tipo y Aptitud Campeonato Argentino Abierto 1987 y 1990. Copa Lady Susan Townley, Campeonato Argentino Abierto 1989 y 1990.

MALA PATA: Mejor Ejemplar por Tipo y Aptitud Campeonato Argentino Abierto 1991. Mejor Ejemplar por Tipo y Aptitud Abierto Tortugas Country Club 1993.

CAMPEONATO TRES AÑOS MONTADOS

3º CAT. NACIDOS DEL 1º DE JULIO DE 2007 AL 30 DE JUNIO DE 2008

**1972**

T. 51 SBA P 16934

**LAGUARI AMIGAZO-T/E-**

Nació: 24/02/2008  
TORDILLO

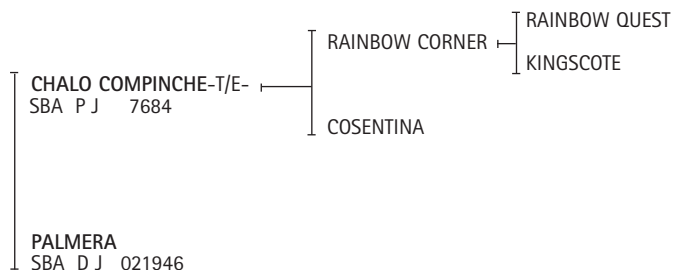

EXPOSITOR: SPINACCI, DANTE PABLO

Premios obtenidos:

CHALO COMPINCHE: 3º Premio de Categoría Exposición Rural de Palermo 2003.

**1973**

T. 330 SBA D 14548

**CHAPALEUFÚ CANOSO-T/E-**

Nació: 14/02/2008  
ZAINO COLORADO

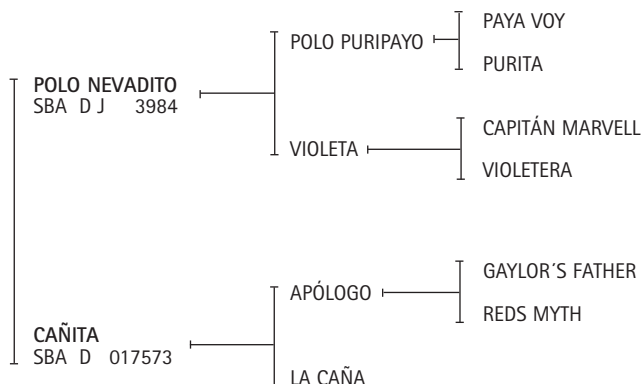

CRIADOR: HEGUY, ALBERTO

EXPOSITOR: GRONDONA, MARIANO - EL INDI MUERTO S.A. - URANGA, MARIANO

Premios obtenidos:

CHAPALEUFÚ CANOSO: 1º Premio y Rvdo. Gran Campeón Macho Exposición Nuestros Caballos 2011.

POLO NEVADITO: Reservado Gran Campeón Macho, Reservado Campeón de Categoría y 2do. Premio de Categoría Exposición Rural de Palermo 1996. Gran Campeón Macho 3ra. Exposición de la AACCP 1996. Gran Campeón Macho Exposición Petisos Asoc. Arg. de Polo 1998. Reservado Gran Campeón Macho Exposición Petisos Asoc. Arg. de Polo 2000. Reservado Campeón de Categoría Exposición Rural de Palermo 2001. 2do. Premio de Categoría Exposición Rural de Palermo 2001. Ranking de Padrillos desde el 2003 al 2010.

**1974**

T. 313 SBA D 13406

**ESCRIBA PECHO FRIO-T/E-**

Nació: 03/01/2008  
ZAINO

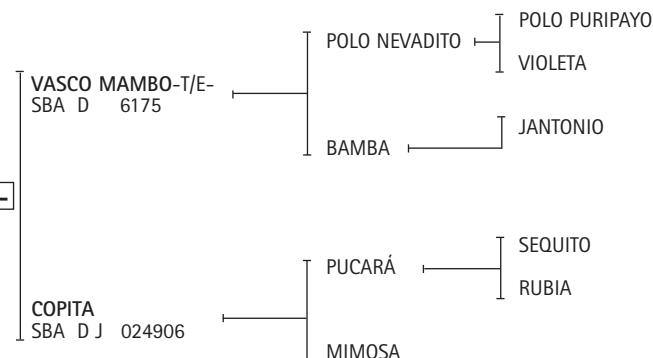

EXPOSITOR: FORNIELES, GUILLERMO FRANCISCO

Premios obtenidos:

POLO NEVADITO: Reservado Gran Campeón Macho, Reservado Campeón de Categoría y 2do. Premio de Categoría Exposición Rural de Palermo 1996. Gran Campeón Macho 3ra. Exposición de la AACCP 1996. Gran Campeón Macho Exposición Petisos Asoc. Arg. de Polo 1998. Reservado Gran Campeón Macho Exposición Petisos Asoc. Arg. de Polo 2000. Reservado Campeón de Categoría Exposición Rural de Palermo 2001. 2do. Premio de Categoría Exposición Rural de Palermo 2001. Ranking de Padrillos desde el 2003 al 2010.

**1975**

T. 6 SBA P 17071

**CHICHO SELECTO-T/E-**

Nació: 01/01/2008  
ALAZAN

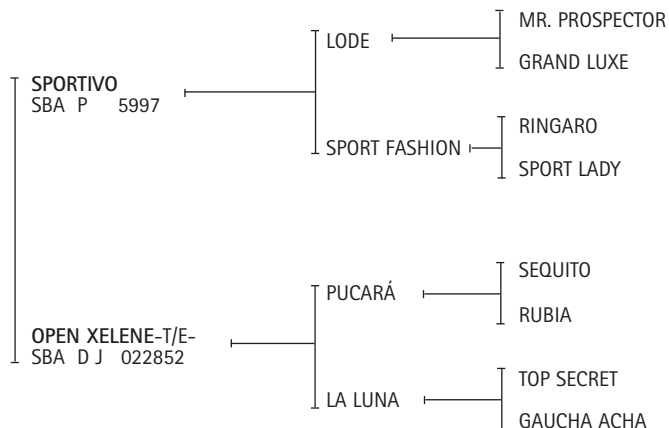

EXPOSITOR: PEREZ EGAN, JUAN ALBERTO

Premios obtenidos:

OPEN XELENE: Mejor Producto Jugador Inscripto P. A. Abierto del Jockey Club 2003.

LA LUNA: Mejor Ejemplar por Tipo y Aptitud Abierto del Hurlingham Club 1988. Mejor Ejemplar por Tipo y Aptitud Campeonato Argentino Abierto 1987 y 1990. Copa Lady Susan Townley, Campeonato Argentino Abierto 1989 y 1990.



**1976**

T. 410 SBA D 13934

**MACHITOS ANDINO-T/E-**

Nació: 18/11/2007  
ALAZAN

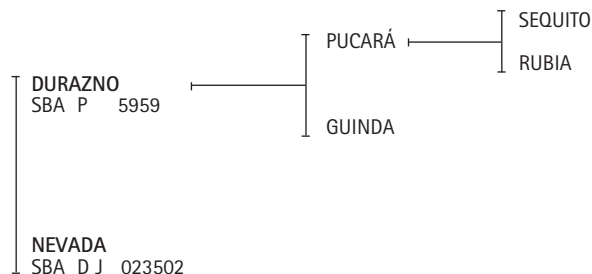

CRIADOR: LOS MACHITOS S.R.L.

EXPOSITOR: MAGRINI, JUAN CRUZ - LOS MACHITOS S.R.L

**1977**

T. 682 SBA P 13457

**YTACUA CARDO-T/E-**

Nació: 14/11/2007  
ALAZAN

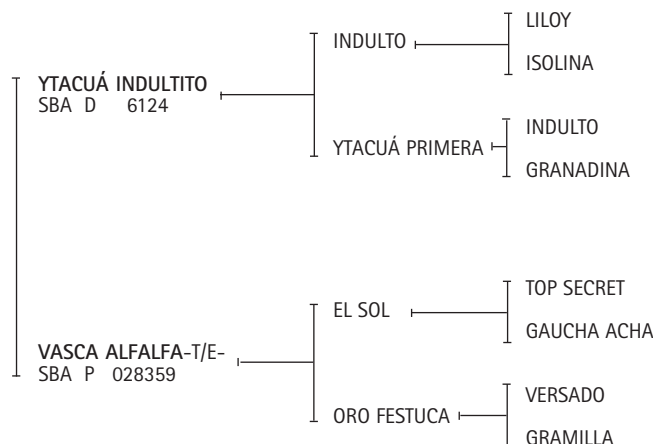

CRIADOR: RIVADENEIRA, HUGO - EXPOSITOR: SUAREZ, MARCELINO

Premios obtenidos:

EL SOL: Ganador del Ranking de Padrillos 1998, 1999 y 2002.

ORO FESTUCA: Mejor Producto P. A. Exposición de Petisos de la AAP 1993. Campeón Hembra Exposición de Petisos de la AAP 1994. Mejor Producto Jugador Inscripto P.A. Campeonato Argentino Abierto 1994.

INDULTO: Ranking de Padrillos 1995.

**1978**

T. 141 SBA D 13717

**BRAGADENSE PINTON**

Nació: 11/11/2007  
ZAINO

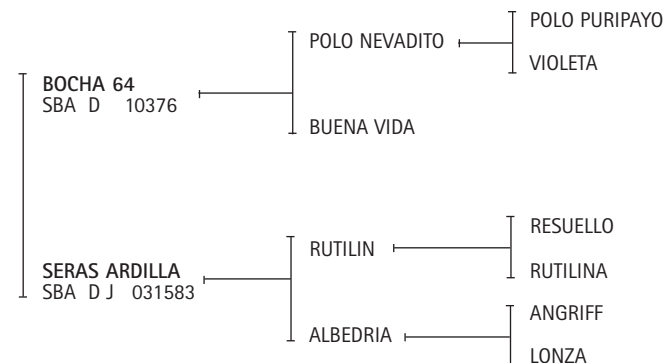

EXPOSITOR: FIGUERAS, ERNESTO J.

Premios obtenidos:

POLO NEVADITO: Reservado Gran Campeón Macho, Reservado Campeón de Categoría y 2do. Premio de Categoría Exposición Rural de Palermo 1996. Gran Campeón Macho 3ra. Exposición de la AACCP 1996. Gran Campeón Macho Exposición Petisos Asoc. Arg. de Polo 1998. Reservado Gran Campeón Macho Exposición Petisos Asoc. Arg. de Polo 2000. Reservado Campeón de Categoría Exposición Rural de Palermo 2001. 2do. Premio de Categoría Exposición Rural de Palermo 2001. Ranking de Padrillos desde el 2003 al 2010.

**1979**

T. 31 SBA P 14044

**BRATTAS CORAJE-T/E-**

Nació: 03/11/2007  
ALAZAN

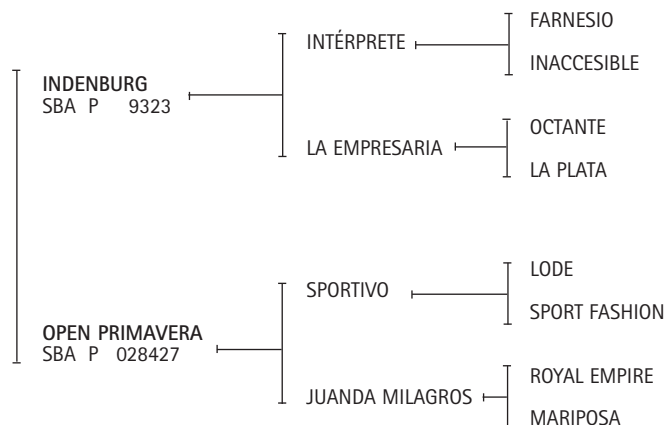

EXPOSITOR: ANNUNZIATA, STEFANIA

## 1980

T. 75 SBA P 16899

**VE OCHO RUSO-T/E-**

Nació: 01/11/2007  
ZAINO

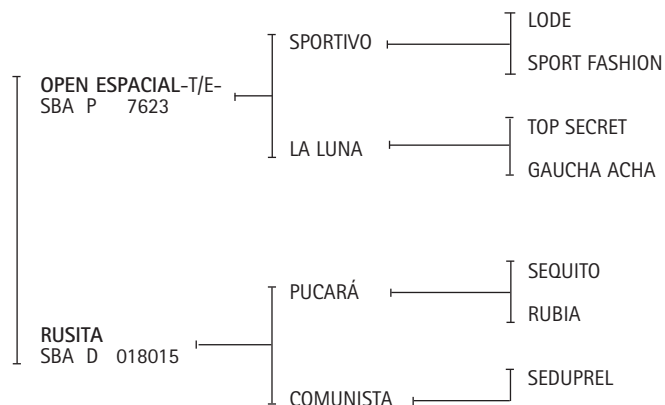

CRIADOR: CHAVANNE, SANTIAGO  
EXPOSITOR: MAGRINI, JUAN CRUZ

Premios obtenidos:

LA LUNA: Mejor Ejemplar por Tipo y Aptitud Abierto del Hurlingham Club 1988. Mejor Ejemplar por Tipo y Aptitud Campeonato Argentino Abierto 1987 y 1990. Copa Lady Susan Townley, Campeonato Argentino Abierto 1989 y 1990.

## 1981

T. 306 SBA P 14386

**OPEN PELEADOR-T/E-**

Nació: 28/10/2007  
ALAZAN

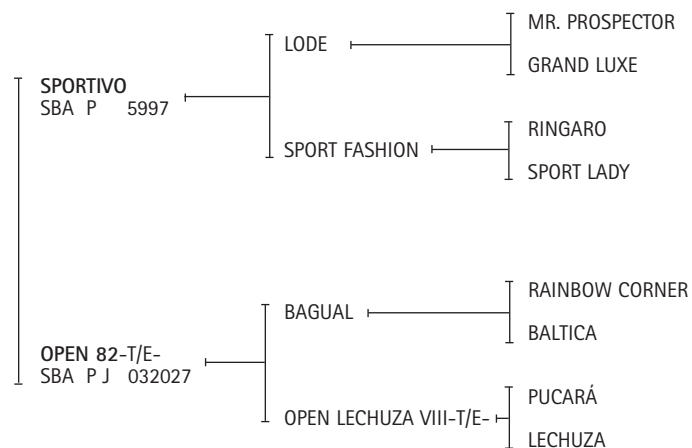

EXPOSITOR: ELLERSTINA S.A.

Premios obtenidos:

OPEN 82: Mejor Producto Jugador Inscripto P. A. Abierto del Hurlingham Club 2009.  
LECHUZA: Copa Lady Susan Townley Campeonato Argentino Abierto 1986 y 1987.

## 1982

T. 7/112 SBA D 13034

**ESPI HERMANO**

Nació: 20/08/2007  
ZAINO COLORADO

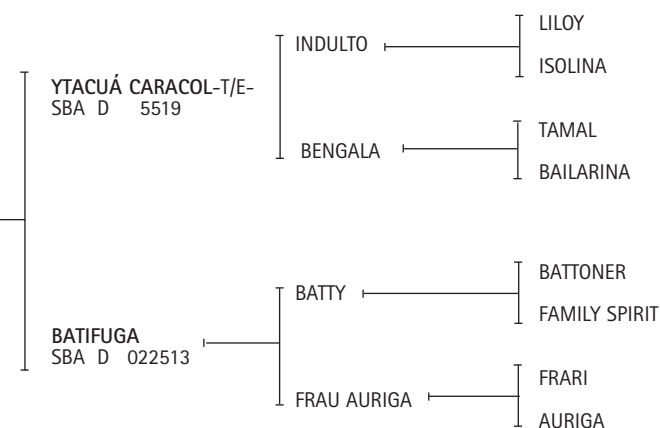

EXPOSITOR: TATOAMIN S.R.L.

Premios obtenidos:

ESPI HERMANO: 3º Premio de Categoría Exposición Nuestros Caballos 2011.

YTACUÁ CARACOL: 3º Premio de Categoría Exposición de Palermo 1999.

INDULTO: Ganador del Ranking de Padrillos 1995.

CAMPEONATO CUATRO AÑOS MONTADOS

4° CAT. NACIDOS DEL 1° DE JULIO DE 2006 AL 30 DE JUNIO DE 2007

**1983**

T. 166 SBA D 13187  
**FINO BACUS-T/E-**  
 Nació: 28/02/2007  
 ALAZAN

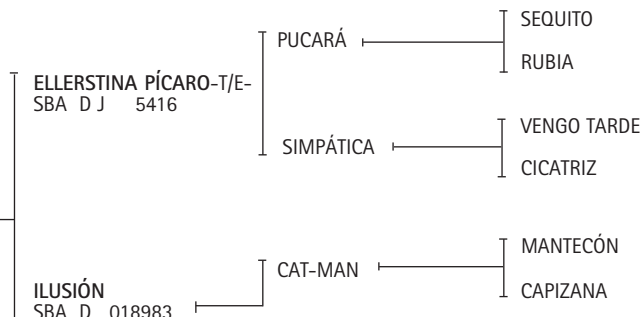

EXPOSITOR: NEUSS AGROPECUARIA S.A.

Premios obtenidos:

**FINO BACUS:** 3° Premio de Categoría Exposición de Mar del Plata 2011.

**ELLERSTINA PÍCARO-T/E-:** Gran Campeón Macho Exposición Rural de Palermo 1998. 1er. Premio y Campeón de Categoría Exposición Rural de Palermo 1998.

**SIMPÁTICA:** Mejor Ejemplar por Tipo y Aptitud Abierto del Hurlingham Club 1995.

**1984**

T. 471 SBA D 15301  
**VASCO HOMERO-T/E-**  
 Nació: 10/02/2007  
 ALAZAN

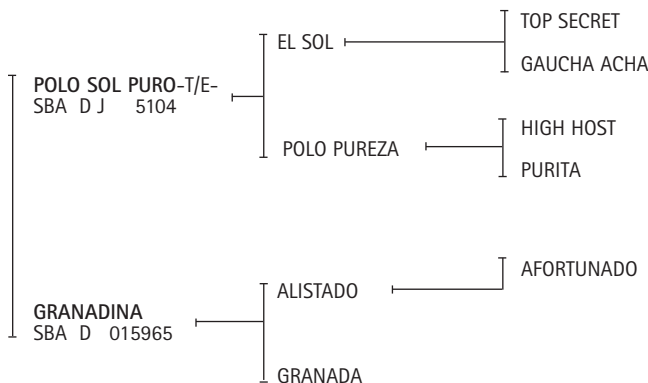

CRIADOR: HEGUY, EDUARDO

EXPOSITOR: CINCO ESTRELLAS S.A.

Premios obtenidos:

**POLO SOL PURO:** 2° Premio de Categoría y Reservado Campeón de Categoría Exposición Rural de Palermo 1998. 3° Premio Exposición Petisos de la AAP 1999.

**EL SOL:** Ganador del Ranking de Padrillos 1998, 1999 y 2002.

**POLO PUREZA:** Mejor Producto Jugador Inscripto Polo Argentino Campeonato Argentino Abierto 1993.

**1985**

T. 191 SBA P 17141  
**BORREN VILELO-T/E-**  
 Nació: 02/01/2007  
 ZAINO

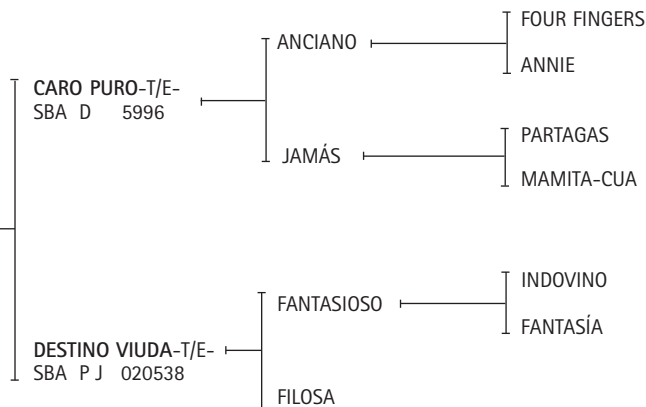

EXPOSITOR: HIGH DOOR S.A.

**1986**

T. 45 SBA P 12668  
**MALAPATA EDGAR-T/E-**  
 Nació: 25/12/2006  
 ALAZAN

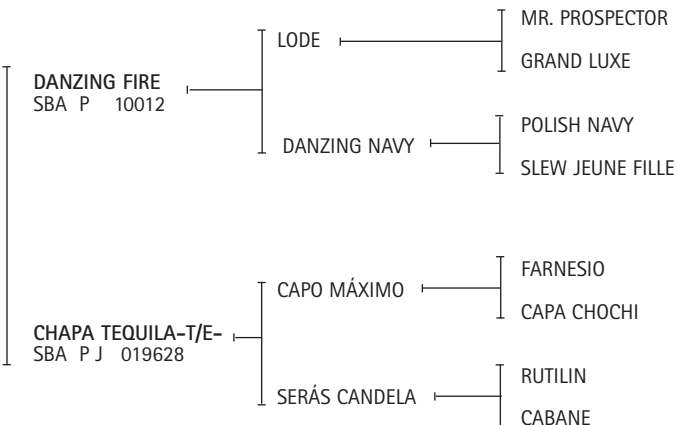

EXPOSITOR: MALAPATA S.A.

Premios obtenidos:

**CHAPA TEQUILA-T/E-:** 1er. Premio y Campeón de Categoría Exposición Rural de Palermo 2000. 1er. Premio Campeón de Categoría y Reservado Gran Campeón Hembra Exposición Rural de Palermo 2001. Reservado Gran Campeón Hembra Exposición Petisos Asoc. Arg. de Polo 2001. Gran Campeón Hembra Exposición Petisos Asoc. Arg. de Polo 2000 y 2002.

**CAPO MÁXIMO:** Ranking de Padrillos 2000 y 2001.

**SERÁS CANDELA:** Mejor Ejemplar por Tipo y Aptitud Abierto Tortugas Country Club 1994. Mejor Ejemplar por Tipo y Aptitud Abierto del Jockey Club 1995.

**1987**

T. 444 SBA D 13662

**VASCO HARLEY-T/E-**

Nació: 28/10/2006

ALAZAN

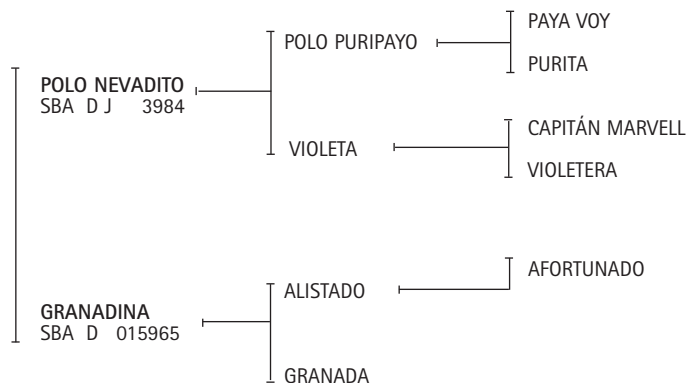

**CRIADOR: HEGUY, EDUARDO**  
**EXPOSITOR: CINCO ESTRELLAS S.A.**

Premios obtenidos:

**VASCO HARLEY:** Rvdo. Gran Campeón Macho, 2º Premio y Rvdo. Campeón de Categoría Exposición Nuestros Caballos 2010.  
**POLO NEVADITO:** Reservado Gran Campeón Macho, Reservado Campeón de Categoría y 2do. Premio de Categoría Exposición Rural de Palermo 1996. Gran Campeón Macho 3ra. Exposición de la AACCP 1996. Gran Campeón Macho Exposición Petisos Asoc. Arg. de Polo 1998. Reservado Gran Campeón Macho Exposición Petisos Asoc. Arg. de Polo 2000. Reservado Campeón de Categoría Exposición Rural de Palermo 2001. 2do. Premio de Categoría Exposición Rural de Palermo 2001. Ranking de Padrillos desde el 2003 al 2010.

## HEMBRAS

CAMPEONATO CABESTRO

6º CAT. NACIDAS DEL 1 DE ABRIL DE 2009 AL 30 DE JUNIO DE 2010

**1988**

T. 253 SBA P 042193

**MALAPATA METALICA-T/E-**

Nació: 22/01/2010

TORDILLO

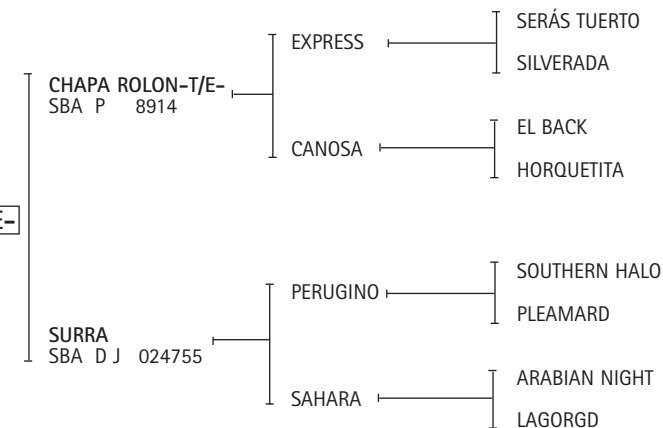

**EXPOSITOR: MALAPATA S.A.**

Premios obtenidos:

**CHAPA ROLÓN:** 3º Premio de Categoría Exposición Rural de Palermo 2006.

**SILVERADA:** Mejor Ejemplar por Tipo y Aptitud del Campeonato Argentino Abierto 1996.

**1989**

T. 74 SBA P 041134

**BUCANERO FIGURITA**

Nació: 15/01/2010

ALAZAN

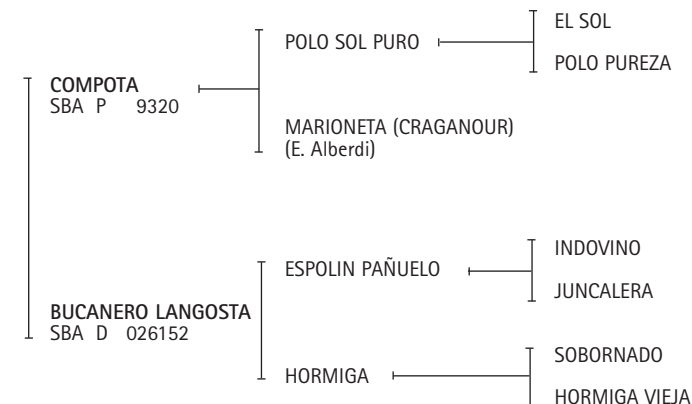

**EXPOSITOR: GALE, ELENA M. DE**

Premios obtenidos:

**POLO SOL PURO:** 2º Premio de Categoría y Reservado Campeón de Categoría Exposición Rural de Palermo 1998. 3º Premio Exposición Petisos de la AAP 1999.

**EL SOL:** Ganador del Ranking de Padrillos 1998, 1999 y 2002.

**POLO PUREZA:** Mejor Producto Jugador Inscripto Polo Argentino Campeonato Argentino Abierto 1993.

**1990**

T. 51 SBA P 041483

**BOLEADOR GALÁCTICA**

Nació: 15/12/2009  
ZAINO COLORADO

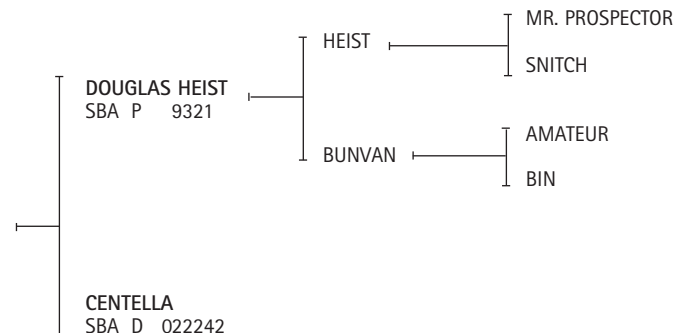

EXPOSITOR: OLIVIERI, LEANDRO PABLO

**1991**

T. 156 SBA D 042114

**BRAGADENSE MILAGROSA**

Nació: 30/11/2009  
ALAZAN

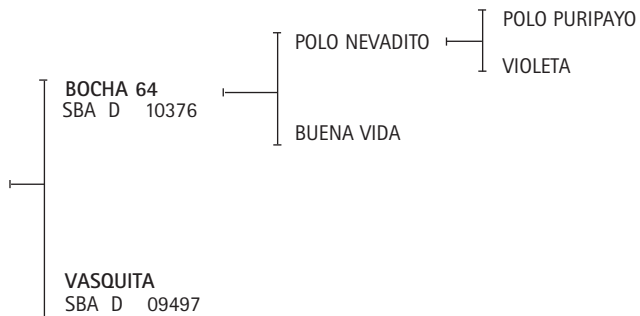

CRIADOR: FIGUERAS, ERNESTO J.

EXPOSITOR: FIGUERAS BIELSA, JUAN ERNESTO

**1992**

T. 43 SBA P 042345

**LATIA HEMOGLOBINA-T/E-**

Nació: 11/11/2009  
ALAZAN

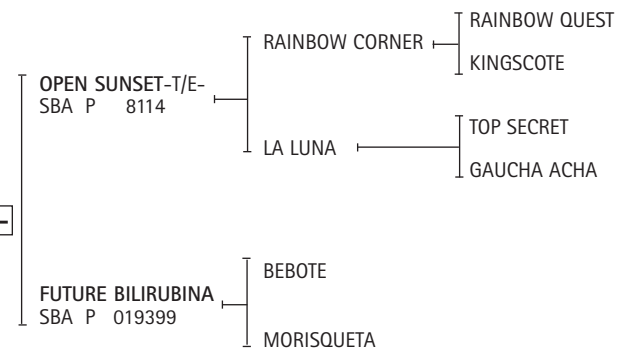

EXPOSITOR: LA SUPERBA S.A.

Premios obtenidos:

LA LUNA: Mejor Ejemplar por Tipo y Aptitud Abierto del Hurlingham Club 1988. Mejor Ejemplar por Tipo y Aptitud Campeonato Argentino Abierto 1987 y 1990. Copa Lady Susan Townley, Campeonato Argentino Abierto 1989 y 1990.

**1993**

T. 141 SBA P 041804

**EXTRA VISIÓN**

Nació: 10/11/2009  
ZAINO

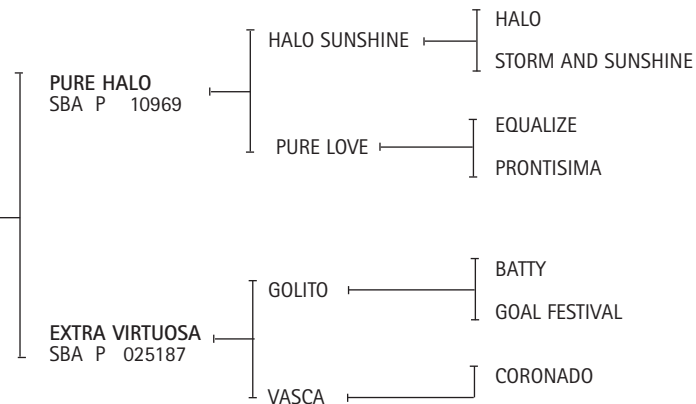

EXPOSITOR: CARPEGNA, MARTIN

## 1994

T. 40 SBA P 042262

**LATIA METIDA-T/E-**

Nació: 08/11/2009  
ZAINO

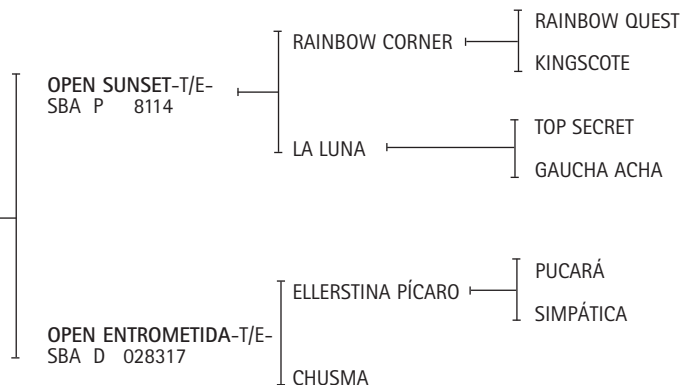

EXPOSITOR: LA SUPERBA S.A.

Premios obtenidos:

**LA LUNA:** Mejor Ejemplar por Tipo y Aptitud Abierto del Hurlingham Club 1988. Mejor Ejemplar por Tipo y Aptitud Campeonato Argentino Abierto 1987 y 1990. Copa Lady Susan Townley, Campeonato Argentino Abierto 1989 y 1990.

**ELLERSTINA PÍCARO-T/E-:** Gran Campeón Macho Exposición Rural de Palermo 1998. 1er. Premio y Campeón de Categoría Exposición Rural de Palermo 1998.

**SIMPÁTICA:** Mejor Ejemplar por Tipo y Aptitud Abierto del Hurlingham Club 1995.

## 1995

T. 3 SBA D 039196

**WEKUYEN EXQUISITA**

Nació: 02/11/2009  
ALAZAN

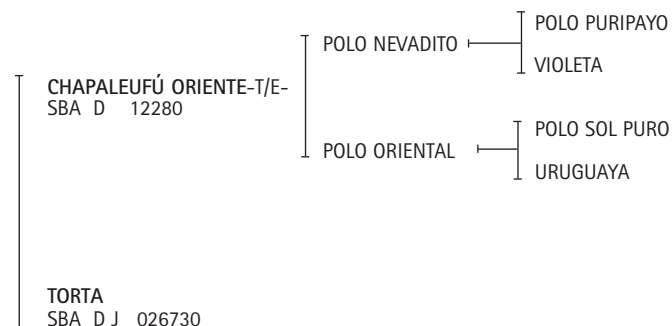

EXPOSITOR: SUAREZ, MARCELINO

Premios obtenidos:

**POLO NEVADITO:** Reservado Gran Campeón Macho, Reservado Campeón de Categoría y 2do. Premio de Categoría Exposición Rural de Palermo 1996. Gran Campeón Macho 3ra. Exposición de la AACCP 1996. Gran Campeón Macho Exposición Petisos Asoc. Arg. de Polo 1998. Reservado Gran Campeón Macho Exposición Petisos Asoc. Arg. de Polo 2000. Reservado Campeón de Categoría Exposición Rural de Palermo 2001. 2do. Premio de Categoría Exposición Rural de Palermo 2001. Ranking de Padrillos desde el 2003 al 2010.

**POLO ORIENTAL:** Mejor Producto Jugador Inscripto P.A. Copa Héctor Barrantes - Trenque Lauquen 2004.

**POLO SOL PURO:** 2° Premio de Categoría y Reservado Campeón de Categoría Exposición Rural de Palermo 1998. 3° Premio Exposición Petisos de la AAP 1999.

## 1996

T. 27 SBA D 041821

**QUPA MARISOL-T/E-**

Nació: 31/10/2009  
ALAZAN

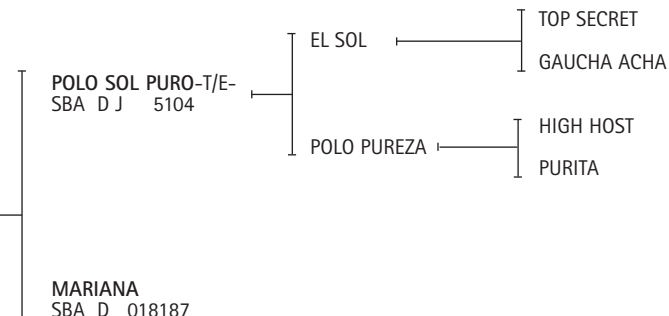

EXPOSITOR: HANG, GUILLERMO HORACIO

Premios obtenidos:

**POLO SOL PURO:** 2° Premio de Categoría y Reservado Campeón de Categoría Exposición Rural de Palermo 1998. 3° Premio Exposición Petisos de la AAP 1999.

**EL SOL:** Ganador del Ranking de Padrillos 1998, 1999 y 2002.

**POLO PUREZA:** Mejor Producto Jugador Inscripto Polo Argentino Campeonato Argentino Abierto 1993.

## 1997

T. 61 SBA P 041490

**BOLEADOR MALA ONDA**

Nació: 28/10/2009  
ALAZAN

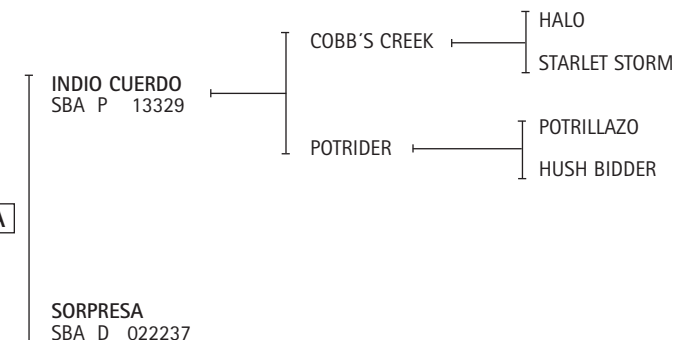

EXPOSITOR: OLIVIERI, LEANDRO PABLO

1998

T. 164 SBA P 042272

**HORNOS BALA-T/E-**

Nació: 28/10/2009  
ALAZAN

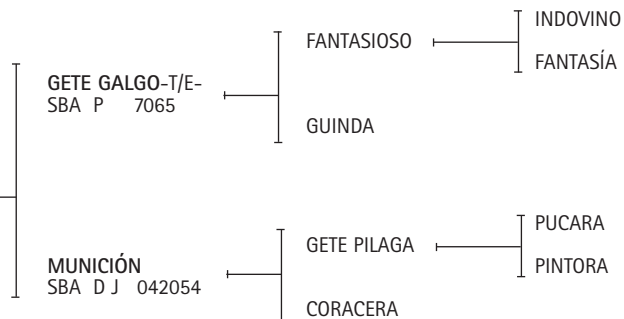

CRIADOR: REYNAL, ALEJANDRO

EXPOSITOR: POLO REYNAL - URANGA S.A.

Premios obtenidos:

GETE GALGO: Reservado Gran Campeón Macho, Reservado Campeón de Categoría, 2º Premio de Categoría Exposición Rural de Palermo 2002.

FANTASÍA: Mejor Ejemplar por Tipo y Aptitud Abierto del Hulingham Club 1999.

1999

T. 9/58 SBA P 039874

**MAL PASO 9-58 SUDESTADA**

Nació: 15/10/2009  
ZAINO

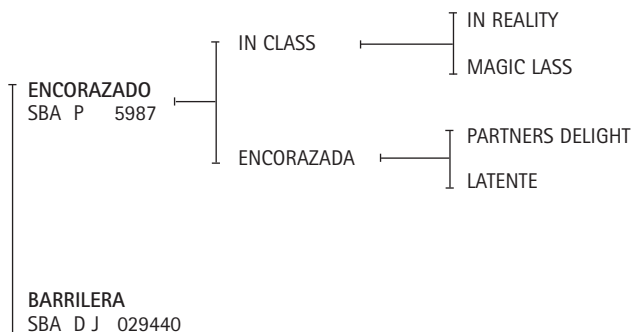

EXPOSITOR: POLO PONY S.A.

2000

T. 21 SBA P 040834

**ACQUA RECLUTA**

Nació: 30/09/2009  
ZAINO

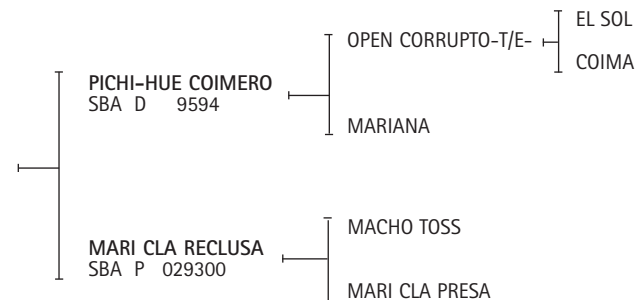

EXPOSITOR: YOUNG, JORGE A.

Premios obtenidos:

EL SOL: Ganador del Ranking de Padrillos 1998, 1999 y 2002.

2001

T. 22 SBA D 041820

**QUPA SULTANA-T/E-**

Nació: 30/09/2009  
ALAZAN

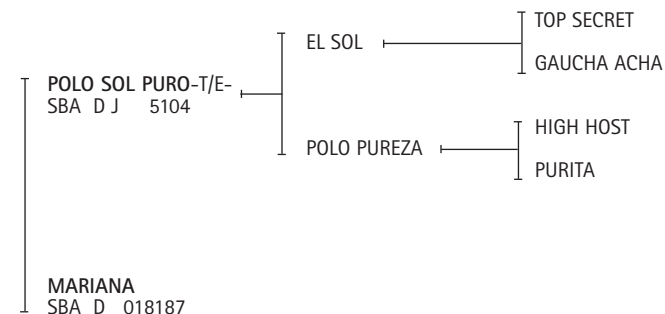

EXPOSITOR: HANG, GUILLERMO HORACIO

Premios obtenidos:

POLO SOL PURO: 2º Premio de Categoría y Reservado Campeón de Categoría Exposición Rural de Palermo 1998. 3º Premio Exposición Petisos de la AAP 1999.

EL SOL: Ganador del Ranking de Padrillos 1998, 1999 y 2002.

POLO PUREZA: Mejor Producto Jugador Inscripto Polo Argentino Campeonato Argentino Abierto 1993.

**2002**

T. 23 SBA P 042287

**ACQUA NAZARENA-T/E-**

Nació: 21/09/2009  
ZAINO

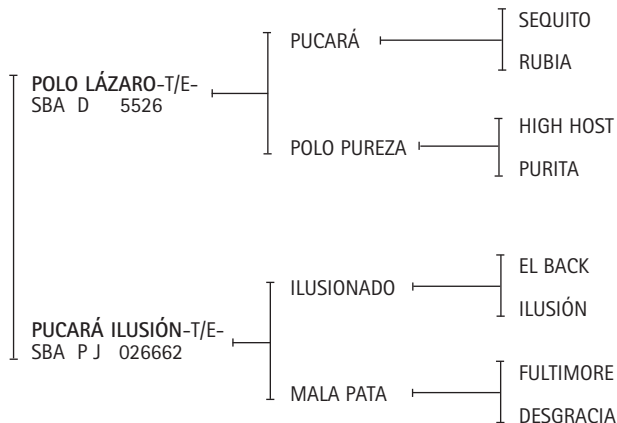

EXPOSITOR: YOUNG, JORGE A.

Premios obtenidos:

POLO PUREZA: Mejor Producto Jugador Inscripto Polo Argentino Campeonato Argentino Abierto 1993.

MALA PATA: Mejor Ejemplar por Tipo y Aptitud Campeonato Argentino Abierto 1991. Mejor Ejemplar por Tipo y Aptitud Abierto Tortugas Country Club 1993.

**2003**

T. 284 SBA P 041815

**BORREN CAMPERA**

Nació: 19/09/2009  
TORDILLO

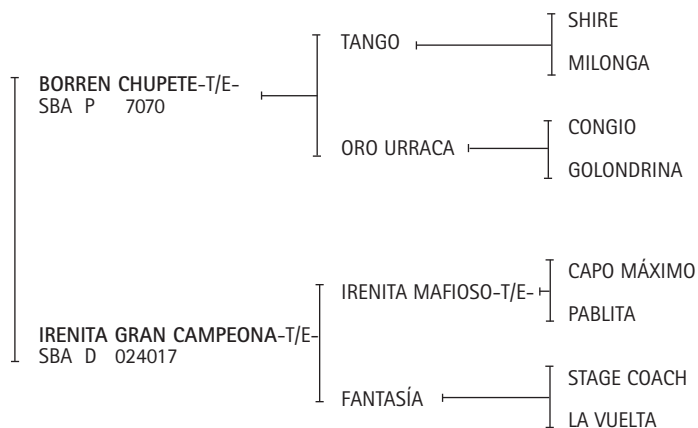

EXPOSITOR: HIGH DOOR S.A.

Premios obtenidos:

BORREN CHUPETE: 3º Premio de Categoría Exposición Rural de Palermo 2002. 3º Premio de Categoría Exposición Rural de Palermo 2004.

ORO URRACA: 1º Premio de Categoría y Gran Campeón Hembra Exposición Rural de Palermo 1989.

FANTASÍA: Mejor Ejemplar por Tipo y Aptitud Abierto del Hulingham Club 1999.

CAMPEONATO DOS AÑOS MENOR MONTADAS  
7º CAT. NACIDAS DEL 1 DE NOVIEMBRE DE 2008 AL 31 DE MARZO DE 2009

**2004**

T. 745 SBA P 042348

**CHALO APUESTA-T/E-**

Nació: 22/01/2009  
ZAINO

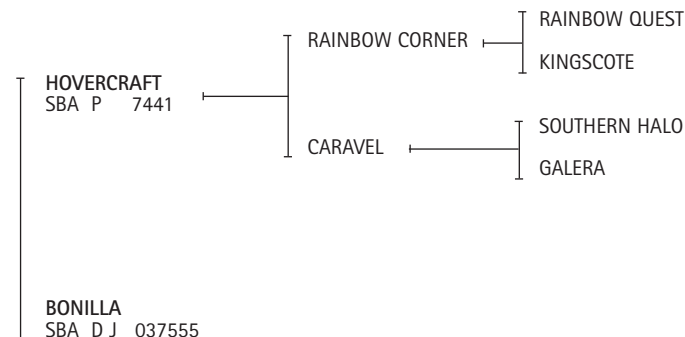

EXPOSITOR: CASTAGNOLA, BARTOLOMÉ

**2005**

T. 1 SBA P 037718

**ROOSMO PAMPA**

Nació: 20/01/2009  
ALAZAN

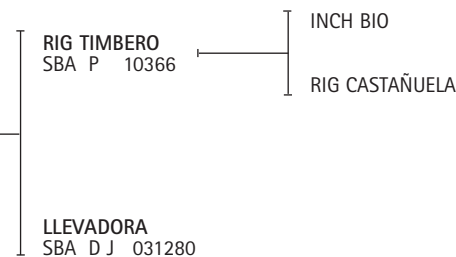

EXPOSITOR: MACARONI, LUCIANO NICOLÁS



**2006**

T. 661 SBA P 039620

**OPEN LAMBORGHINI-T/E-**

Nació: 15/01/2009  
ZAINO

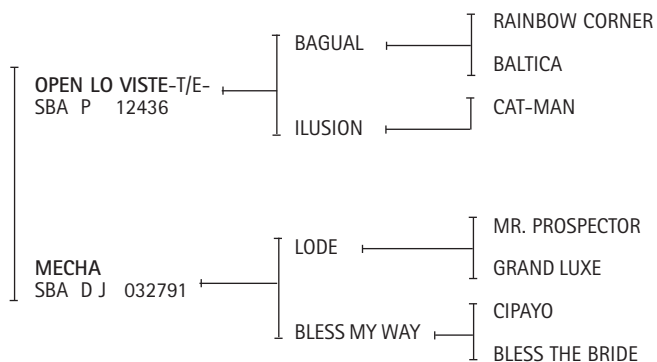

EXPOSITOR: ELLERSTINA S.A.

**2007**

T. 656 SBA P 039617

**OPEN MISS MUNDO-T/E-**

Nació: 09/01/2009  
ZAINO

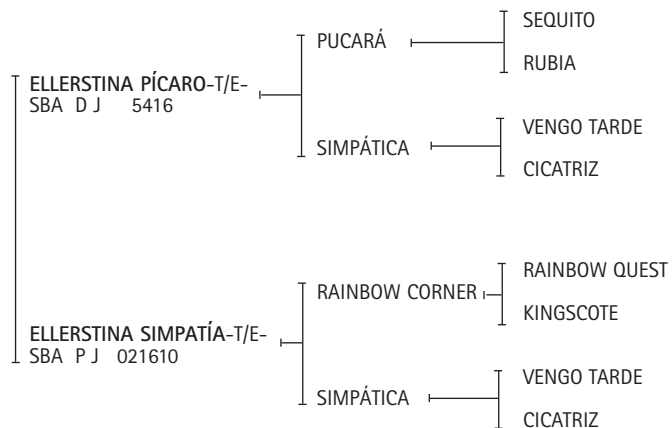

EXPOSITOR: ELLERSTINA S.A.

Premios obtenidos:  
**ELLERSTINA PÍCARO-T/E-:** Gran Campeón Macho Exposición Rural de Palermo 1998. 1er. Premio y Campeón de Categoría Exposición Rural de Palermo 1998.  
**SIMPÁTICA:** Mejor Ejemplar por Tipo y Aptitud Abierto del Hurlingham Club 1995.

**2008**

T. 126 SBA P 038348

**MALAPATA PLATINADA-T/E-**

Nació: 30/12/2008  
TORDILLO

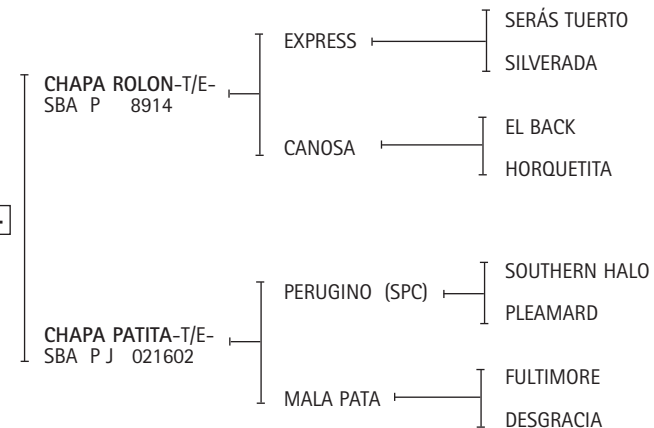

EXPOSITOR: MALAPATA S.A.

Premios obtenidos:  
**CHAPA ROLÓN:** 3º Premio de Categoría Exposición Rural de Palermo 2006.  
**SILVERADA:** Mejor Ejemplar por Tipo y Aptitud del Campeonato Argentino Abierto 1996.  
**MALA PATA:** Mejor Ejemplar por Tipo y Aptitud del Campeonato Argentino Abierto 1991. Mejor Ejemplar por Tipo y Aptitud del Abierto Tortugas Country Club 1993.

**2009**

T. 208 SBA P 039448

**DOLFINA MILLA-T/E-**

Nació: 26/12/2008  
ZAINO

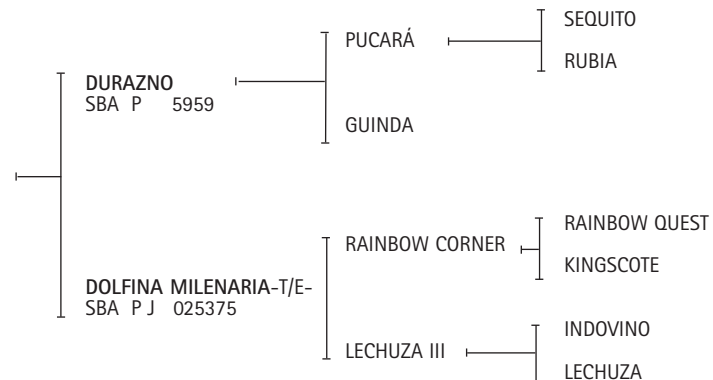

EXPOSITOR: LA DOLFINA S.A.

Premio obtenidos:  
**LECHUZA:** Copa Lady Susan Townley Campeonato Argentino Abierto 1986 y 1987.

2010

T. 90 SBA P 041973

**FLOJURA LUZ MALA-T/E-**

Nació: 25/12/2008  
ZAINO

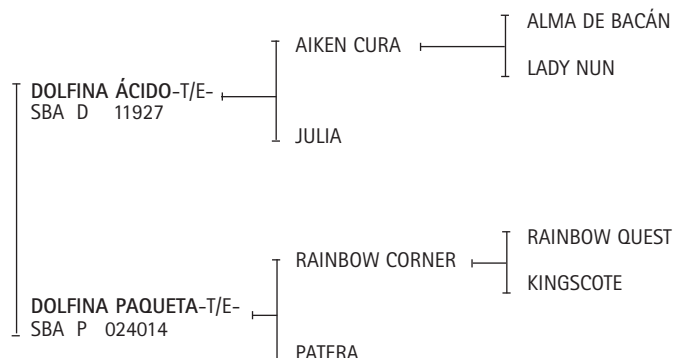

EXPOSITOR: PANDO SOLDATI, RAFAEL MIGUEL

Premios obtenidos:

**DOLFINA ÁCIDO:** 1° Premio y Campeón de Categoría, Rvdo. Gran Campeón Macho Exposición Rural de Palermo 2008.

**AIKEN CURA:** Mejor Producto Jugador Inscripto P. A. Campeonato Argentino Abierto 2005. Copa Lady Susan Townley, Campeonato Argentino Abierto 2005 y 2006. Mejor Producto Jugador Inscripto P. A. Abierto del Hurlingham Club 2006.

2011

T. 88 SBA P 041972

**FLOJURA BRASITA**

Nació: 23/12/2008  
ALAZAN

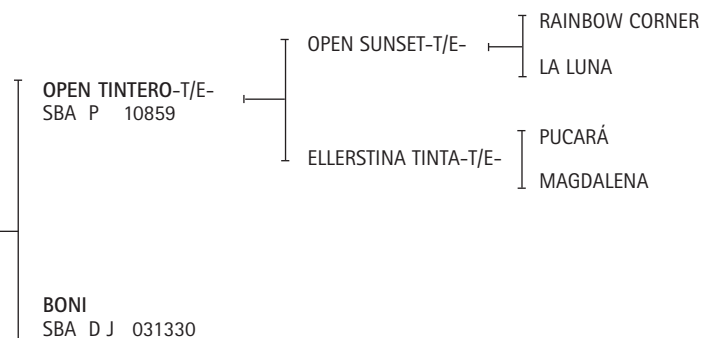

CRIADOR: PANDO SOLDATI, RAFAEL MIGUEL

EXPOSITOR: AGROP. EL SERENO S.A.

Premios obtenidos:

**LA LUNA:** Mejor Ejemplar por Tipo y Aptitud Abierto del Hurlingham Club 1988. Mejor Ejemplar por Tipo y Aptitud Campeonato Argentino Abierto 1987 y 1990. Copa Lady Susan Townley, Campeonato Argentino Abierto 1989 y 1990.

2012

T. 74 SBA P 041363

**CACHIYUYO SPORTIVA-T/E-**

Nació: 17/12/2008  
ALAZAN

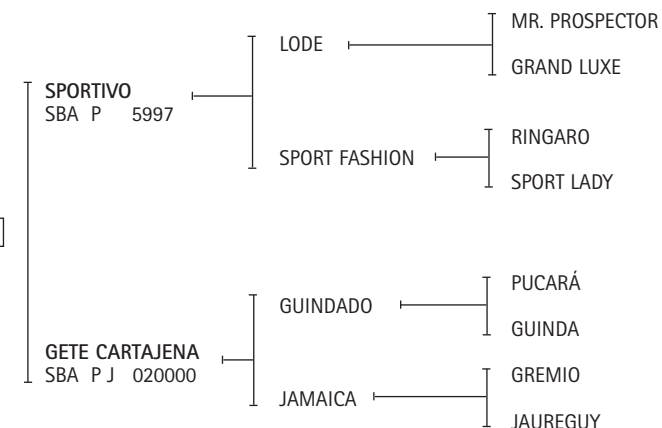

EXPOSITOR: SOLA, RUBEN

Premios obtenidos:

**GETE CARTAJENA:** Mejor Producto Jugador Inscripto P. A. Torneo Día de la Bandera Rosario 2006.

2013

T. 194 SBA D 039445

**DOLFINA SALAZAR-T/E-**

Nació: 12/12/2008  
ALAZAN

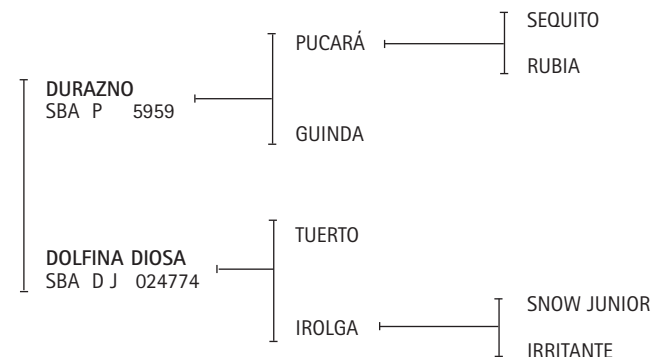

CRIADOR: LA DOLFINA S.A.

EXPOSITOR: ADROGUE, JUAN CRUZ

Premios obtenidos:

**DOLFINA DIOSA:** Mejor Producto Jugador Inscripto P.A. Campeonato Argentino Abierto 2003. Mejor Producto Jugador Inscripto P.A. Copa República Argentina 2009.

2014

T. 993 SBA P 042344

**IRENITA MORIA-T/E-**

Nació: 04/12/2008  
ALAZAN

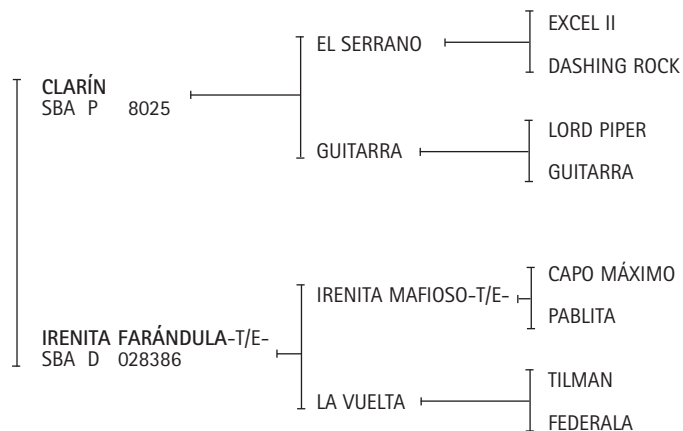

EXPOSITOR: LA IRENITA S.A.

2015

T. 123 SBA P 041013

**CHAPA TARTAGAL-T/E-**

Nació: 01/12/2008  
ZAINO

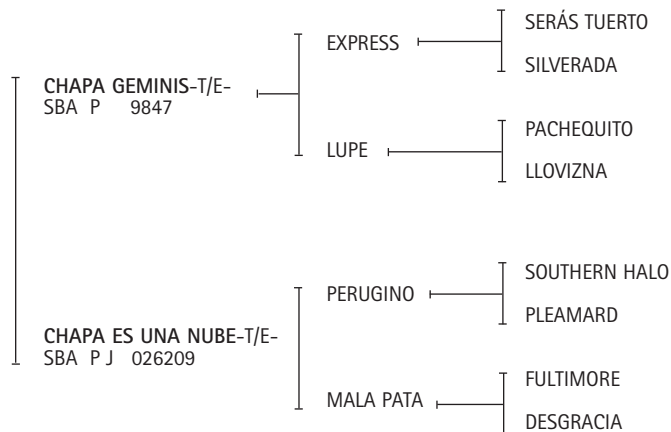

EXPOSITOR: LOS CUATRO VARONES S.A.

Premios obtenidos:

CHAPA GÉMINIS: 1° Premio y Campeón de Categoría Exposición Rural de Palermo 2006.

MALA PATA: Mejor Ejemplar por Tipo y Aptitud Campeonato Argentino Abierto 1991. Mejor Ejemplar por Tipo y Aptitud Abierto Tortugas Country Club 1993.

2016

T. 577 SBA P 038787

**OPEN CANOSA-T/E-**

Nació: 21/11/2008  
ZAINO

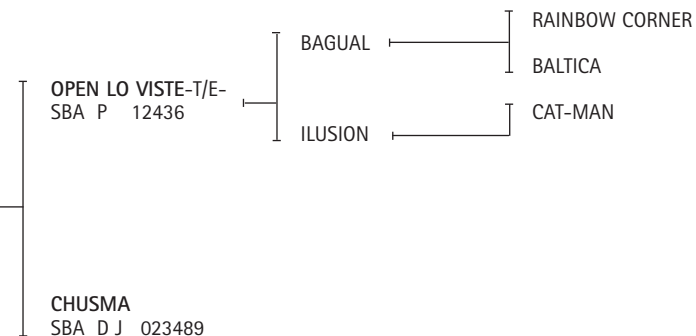

CRIADOR: ELLERSTINA S.A.  
EXPOSITOR: PIERES, GONZALO

2017

T. 169 SBA P 039457

**DOLFINA MILENARITA-T/E-**

Nació: 20/11/2008  
ZAINO

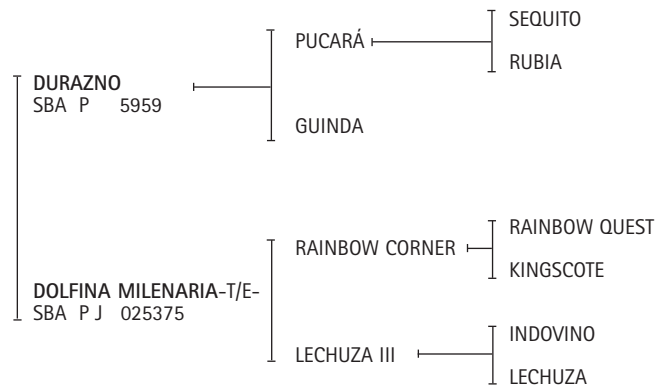

CRIADOR: LA DOLFINA S.A.  
EXPOSITOR: ADROGUE, JUAN CRUZ

Premio obtenidos:

LECHUZA: Copa Lady Susan Townley Campeonato Argentino Abierto 1986 y 1987.

2018

T. 330 SBA P 037327

**ESCRIBA MARGARITA**

Nació: 15/11/2008

ALAZAN

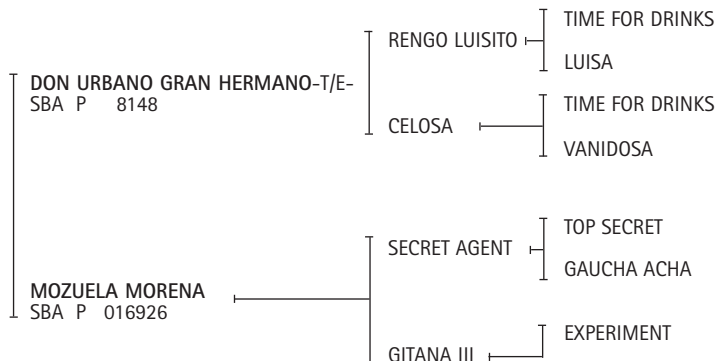

CRIADOR: FORNIELES, GUILLERMO FRANCISCO

EXPOSITOR: CADENAS, JUAN JOSE

Premios obtenidos:

DON URBANO GRAN HERMANO: 3º Premio de Categoría Exposición Rural de Palermo 2006.

2019

T. 59 SBA D 038470

**BUCANERO GAROTA**

Nació: 11/11/2008

ZAINO

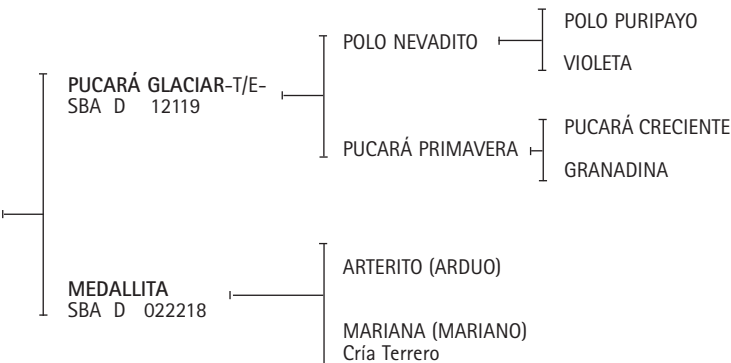

EXPOSITOR: GALE, ELENA M. DE

Premios obtenidos:

POLO NEVADITO: Reservado Gran Campeón Macho, Reservado Campeón de Categoría y 2do. Premio de Categoría Exposición Rural de Palermo 1996. Gran Campeón Macho 3ra. Exposición de la AACCP 1996. Gran Campeón Macho Exposición Petisos Asoc. Arg. de Polo 1998. Reservado Gran Campeón Macho Exposición Petisos Asoc. Arg. de Polo 2000. Reservado Campeón de Categoría Exposición Rural de Palermo 2001. 2do. Premio de Categoría Exposición Rural de Palermo 2001. Ranking de Padrillos desde el 2003 al 2010.

PUCARÁ CRECIENTE: 2º Premio y Reservado Campeón de Categoría Exposición Rural de Palermo 1999. Reservado Campeón Macho Exposición del Caballo de Santa Rosa, La Pampa 2004.

2020

T. 66 SBA D 041362

**CACHIYUYO TRADICIÓN-T/E-**

Nació: 10/11/2008

ZAINO

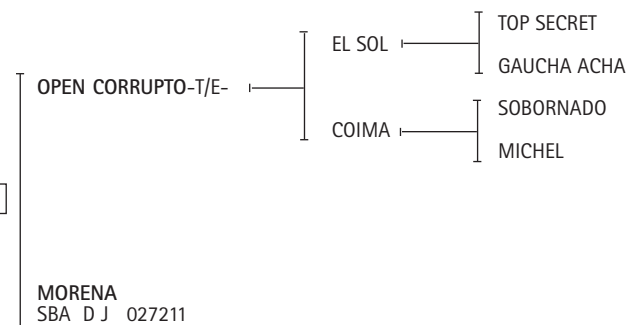

EXPOSITOR: SOLA, RUBEN

Premios obtenidos:

EL SOL: Ranking de Padrillos 1998, 1999 y 2002.

2021

T. 80 SBA P 040772

**FLOJURA MATRACA-T/E-**

Nació: 07/11/2008

ZAINO COLORADO

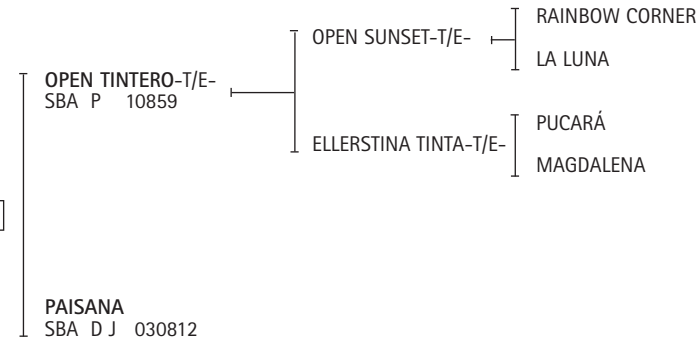

EXPOSITOR: PANDO SOLDATI, RAFAEL MIGUEL

Premios obtenidos:

LA LUNA: Mejor Ejemplar por Tipo y Aptitud Abierto del Hurlingham Club 1988. Mejor Ejemplar por Tipo y Aptitud Campeonato Argentino Abierto 1987 y 1990. Copa Lady Susan Townley, Campeonato Argentino Abierto 1989 y 1990.

CAMPEONATO DOS AÑOS MAYOR  
MONTADAS

8° CAT. NACIDAS DEL 1 DE JULIO AL 31 DE OCTUBRE DE 2008

**2022**

T. 25 SBA D 038096

**DON ALEJANDRO MOMIA-T/E-**

Nació: 31/10/2008

ZAINO

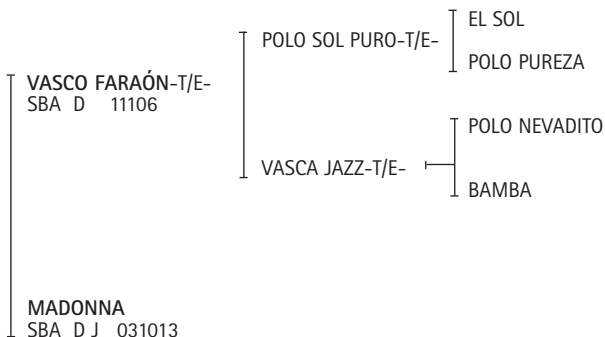

CRIADOR: MONSEGOU, JORGE

EXPOSITOR: CHANTACO S.A.

Premios obtenidos:

**POLO SOL PURO:** 2° Premio de Categoría y Reservado Campeón de Categoría Exposición Rural de Palermo 1998. 3° Premio Exposición Petisos de la AAP 1999.

**EL SOL:** Ganador del Ranking de Padrillos 1998, 1999 y 2002.

**POLO PUREZA:** Mejor Producto Jugador Inscripto Polo Argentino Campeonato Argentino Abierto 1993.

**VASCA JAZZ:** 1° Premio y Campeón de Categoría, Premio AAP por Aptitud y Gran Campeón Hembra Exposición Rural de Palermo 2002.

**POLO NEVADITO:** Reservado Gran Campeón Macho, Reservado Campeón de Categoría y 2do. Premio de Categoría Exposición Rural de Palermo 1996. Gran Campeón Macho 3ra. Exposición de la AACCP 1996. Gran Campeón Macho Exposición Petisos Asoc. Arg. de Polo 1998. Reservado Gran Campeón Macho Exposición Petisos Asoc. Arg. de Polo 2000. Reservado Campeón de Categoría Exposición Rural de Palermo 2001. 2do. Premio de Categoría Exposición Rural de Palermo 2001. Ranking de Padrillos desde el 2003 al 2010.

**2023**

T. 143 SBA D 042296

**DOLFINA LA MENTIRA-T/E-**

Nació: 24/10/2008

ZAINO

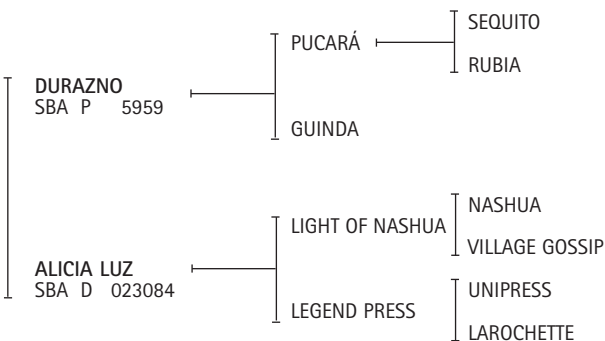

EXPOSITOR: LA DOLFINA S.A.

**2024**

T. 6 SBA P 040091

**BRAVITA COLOMBIANA**

Nació: 23/10/2008

ZAINO

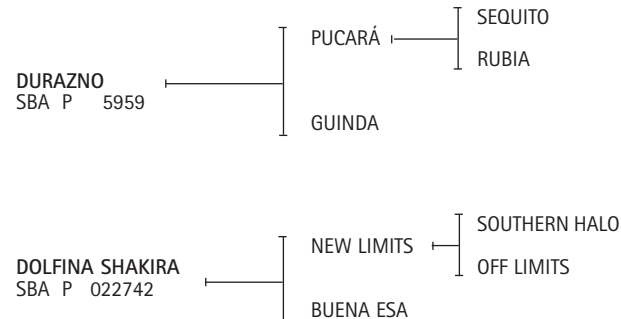

EXPOSITOR: GARCIA, FABRICIO E.

**2025**

T. 1 SBA D 042351

**ELNILO TORMENTA**

Nació: 13/10/2008

ZAINO

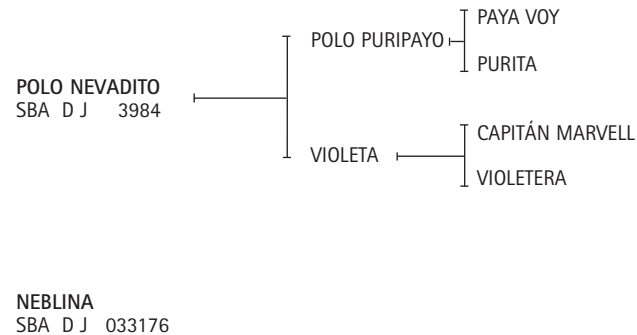

EXPOSITOR: BIEWALD, AGNES

Premios obtenidos:

**POLO NEVADITO:** Reservado Gran Campeón Macho, Reservado Campeón de Categoría y 2do. Premio de Categoría Exposición Rural de Palermo 1996. Gran Campeón Macho 3ra. Exposición de la AACCP 1996. Gran Campeón Macho Exposición Petisos Asoc. Arg. de Polo 1998. Reservado Gran Campeón Macho Exposición Petisos Asoc. Arg. de Polo 2000. Reservado Campeón de Categoría Exposición Rural de Palermo 2001. 2do. Premio de Categoría Exposición Rural de Palermo 2001. Ranking de Padrillos desde el 2003 al 2010.

**2026**

T. 365 SBA D 039931

**CHAPALEUFÚ ENTUSIASTA-T/E-**

Nació: 07/10/2008

ZAINO

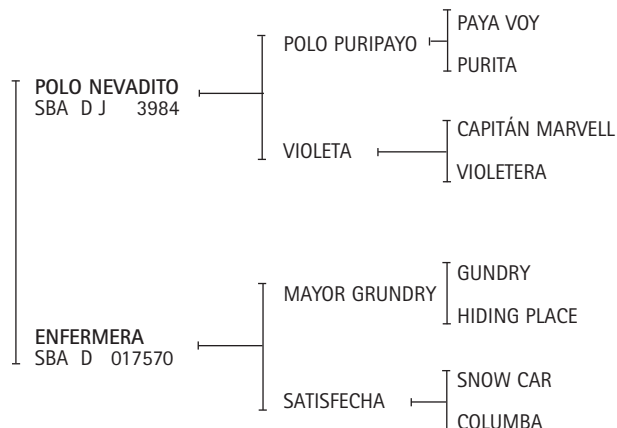

**CRIADOR: HEGUY, ALBERTO**

**EXPOSITOR: HARAS LA ANGELICA S.A.**

Premios obtenidos:

**POLO NEVADITO:** Reservado Gran Campeón Macho, Reservado Campeón de Categoría y 2do. Premio de Categoría Exposición Rural de Palermo 1996. Gran Campeón Macho 3ra. Exposición de la AACCP 1996. Gran Campeón Macho Exposición Petisos Asoc. Arg. de Polo 1998. Reservado Gran Campeón Macho Exposición Petisos Asoc. Arg. de Polo 2000. Reservado Campeón de Categoría Exposición Rural de Palermo 2001. 2do. Premio de Categoría Exposición Rural de Palermo 2001. Ranking de Padrillos desde el 2003 al 2010.

**ENFERMERA:** Mejor Ejemplar por Tipo y Aptitud Copa Cámara de Diputados 1994.

**2027**

T. 489 SBA P 038761

**OPEN MAGAZINE-T/E-**

Nació: 01/10/2008

ZAINO

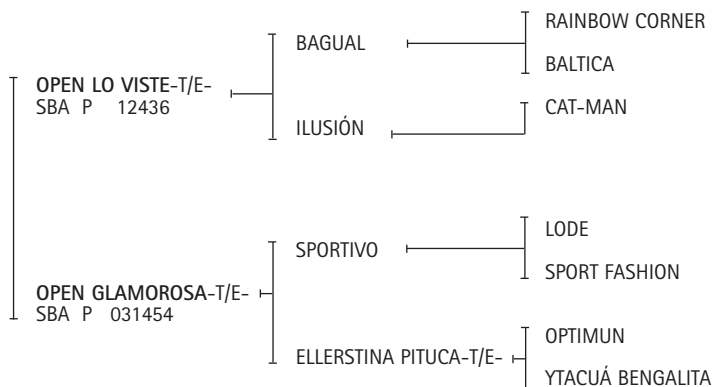

**EXPOSITOR: ELLERSTINA S.A.**

Premios obtenidos:

**ELLERSTINA PITUCA:** 2º Premio de Categoría y Rvdo. Campeón de Categoría Exposición Rural de Palermo 2000. 1º Premio y Campeón de Categoría Exposición Rural de Palermo 2001.

**YTACUÁ BENGALITA:** 4º Premio de Categoría Exposición Rural de Palermo 1992. 1º Premio de Categoría y Gran Campeón Hembra Exposición Rural de Palermo 1993. Gran Campeón Hembra 2ª Exposición de la AACCP 1995. Mejor Producto Jugador Inscripto P. A. Campeonato Argentino Abierto 1998.

**2028**

T. 484 SBA P 038760

**OPEN PUNTERA-T/E-**

Nació: 28/09/2008

ALAZAN

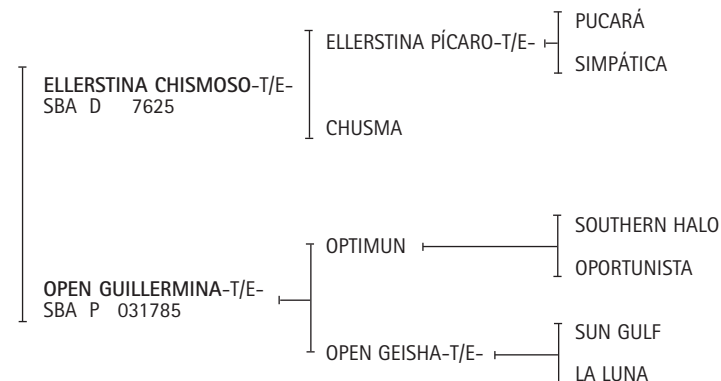

**EXPOSITOR: ELLERSTINA S.A.**

Premios obtenidos:

**ELLERSTINA PÍCARO-T/E-:** Gran Campeón Macho Exposición Rural de Palermo 1998. 1er. Premio y Campeón de Categoría Exposición Rural de Palermo 1998.

**SIMPÁTICA:** Mejor Ejemplar por Tipo y Aptitud Abierto del Hurlingham Club 1995.

Premios obtenidos:

**LA LUNA:** Mejor Ejemplar por Tipo y Aptitud Abierto del Hurlingham Club 1988. Mejor Ejemplar por Tipo y Aptitud Campeonato Argentino Abierto 1987 y 1990. Copa Lady Susan Townley, Campeonato Argentino Abierto 1989 y 1990.

**2029**

T. 124 SBA P 042280

**DOLFINA MARÓA-T/E-**

Nació: 24/09/2008

ZAINO

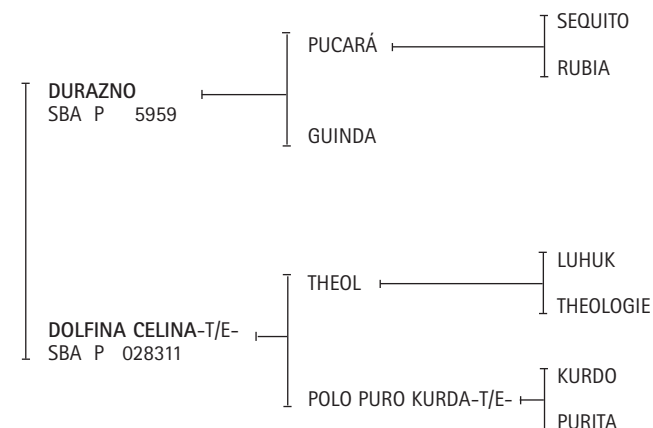

**EXPOSITOR: LA DOLFINA S.A.**

2030

T. 360 SBA D 039938

**CHAPALEUFÚ PULGA-T/E-**

Nació: 02/09/2008  
ALAZAN

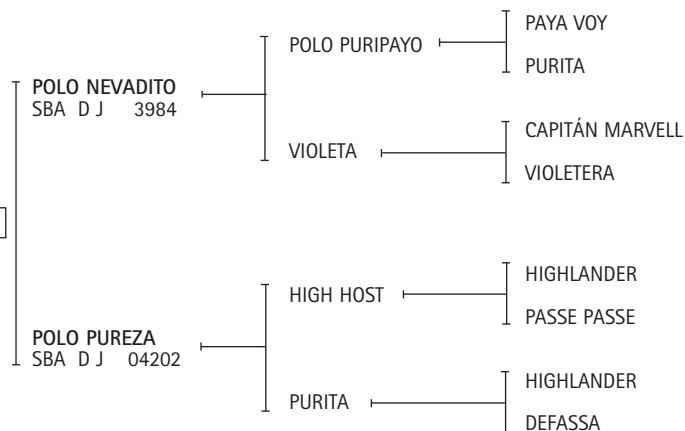

EXPOSITOR: HEGUY, ALBERTO

Premios obtenidos:

**POLO NEVADITO:** Reservado Gran Campeón Macho, Reservado Campeón de Categoría y 2do. Premio de Categoría Exposición Rural de Palermo 1996. Gran Campeón Macho 3ra. Exposición de la AACCP 1996. Gran Campeón Macho Exposición Petisos Asoc. Arg. de Polo 1998. Reservado Gran Campeón Macho Exposición Petisos Asoc. Arg. de Polo 2000. Reservado Campeón de Categoría Exposición Rural de Palermo 2001. 2do. Premio de Categoría Exposición Rural de Palermo 2001. Ranking de Padrillos desde el 2003 al 2010.

**POLO PUREZA:** Mejor Producto Jugador Inscripto Polo Argentino Campeonato Argentino Abierto 1993.

2031

T. 21 SBA P 037702

**DON ALEJANDRO TACAÑA**

Nació: 09/08/2008  
ZAINO

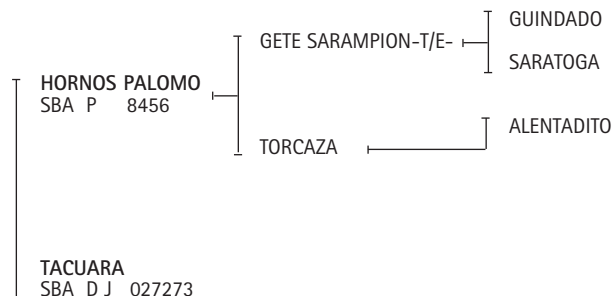

CRIADOR: MONSEGOU, JORGE

EXPOSITOR: CHANTACO S.A.

Premios obtenidos:

**HORNOS PALOMO:** 4º Premio de Categoría Exposición Rural de Palermo 2005. , 1º Premio y Campeón de Categoría Exposición Nuestros Caballos 2005. Mejor Macho Tipo Polo, Gran Campeón Macho y 1º Premio de Categoría Exposición Rural de Palermo 2006.

CAMPEONATO TRES AÑOS

MONTADAS

9º CAT. NACIDAS DEL 1 DE JULIO DE 2007 AL 30 DE JUNIO DE 2008

2032

T. 157 SBA D 039610

**PUCARÁ CULEBRA-T/E-**

Nació: 04/02/2008  
ZAINO

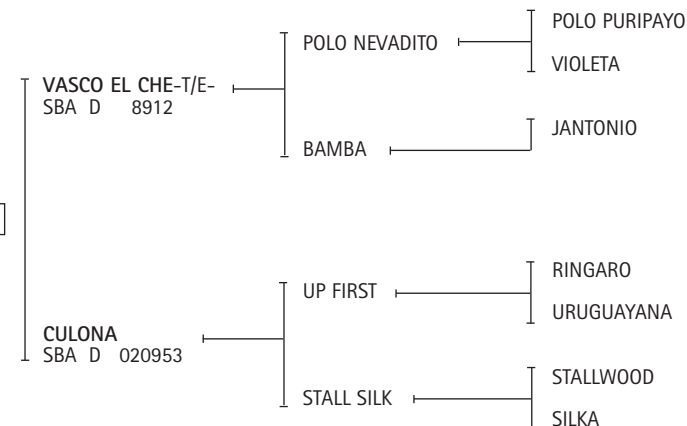

EXPOSITOR: LASCOMBES, FRANCISCO

Premios obtenidos:

**PUCARÁ CULEBRA:** 1º Premio de Categoría Exposición Rural de Trenque Lauquen 2010.

**POLO NEVADITO:** Reservado Gran Campeón Macho, Reservado Campeón de Categoría y 2do. Premio de Categoría Exposición Rural de Palermo 1996. Gran Campeón Macho 3ra. Exposición de la AACCP 1996. Gran Campeón Macho Exposición Petisos Asoc. Arg. de Polo 1998. Reservado Gran Campeón Macho Exposición Petisos Asoc. Arg. de Polo 2000. Reservado Campeón de Categoría Exposición Rural de Palermo 2001. 2do. Premio de Categoría Exposición Rural de Palermo 2001. Ranking de Padrillos desde el 2003 al 2010.

2033

T. 423 SBA D 036304

**OPEN ISLA-T/E-**

Nació: 08/01/2008  
ZAINO

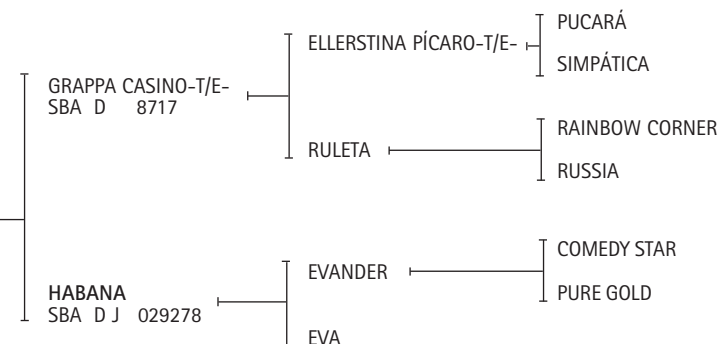

CRIADOR: ELLERSTINA S.A.

EXPOSITOR: PIERES GONZALO

Premios obtenidos:

**GRAPPA CASINO:** 2º. Premio y Rvdo. Campeón de Categoría Exposición Rural de Palermo 2006.

**ELLERSTINA PÍCARO-T/E-:** Gran Campeón Macho Exposición Rural de Palermo 1998. 1er. Premio y Campeón de Categoría Exposición Rural de Palermo 1998.

**SIMPÁTICA:** Mejor Ejemplar por Tipo y Aptitud Abierto del Hurlingham Club 1995.

**HABANA:** Copa Lady Susan Townley Campeonato Argentino Abierto 2008.

2034

T. 416 SBA D 036300

**OPEN SOMBRILLA-T/E-**

Nació: 03/01/2008  
TORDILLO

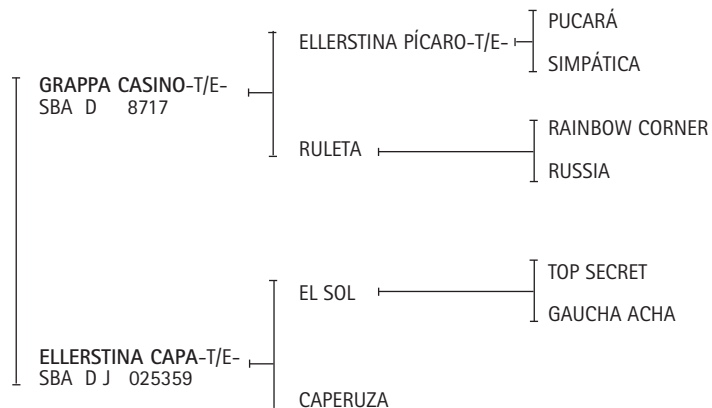

EXPOSITOR: ELLERSTINA S.A.

Premios obtenidos:

GRAPPA CASINO: 2º. Premio y Rvdo. Campeón de Categoría Exposición Rural de Palermo 2006.

ELLERSTINA PÍCARO-T/E-: Gran Campeón Macho Exposición Rural de Palermo 1998. 1er. Premio y Campeón de Categoría Exposición Rural de Palermo 1998.

SIMPÁTICA: Mejor Ejemplar por Tipo y Aptitud Abierto del Hurlingham Club 1995.

EL SOL: Ganador del Ranking de Padrillos 1998, 1999 y 2002.

2035

T. 42 SBA P 040573

**PONCHO PAMPA MEZQUINA**

Nació: 02/01/2008  
ZAINO COLORADO

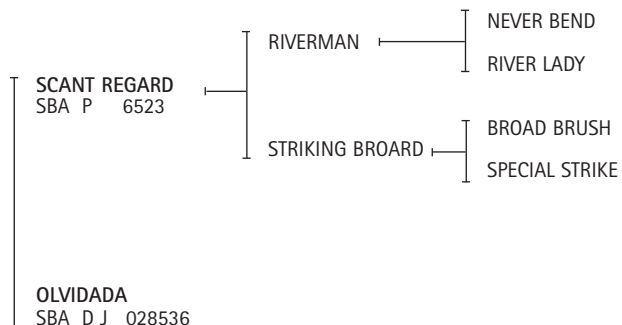

CRIADOR: DE LA SERNA-H-JORGE MANUEL

EXPOSITOR: ADORNO, NICOLÁS

2036

T. 413 SBA P 036298

**OPEN FELIZ-T/E-**

Nació: 02/01/2008  
ALAZAN

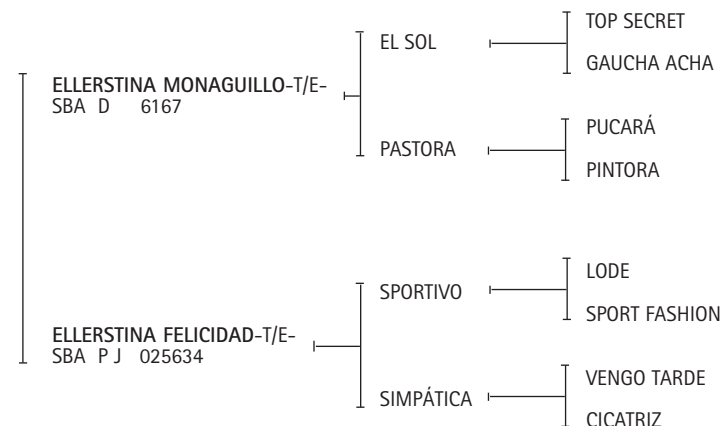

CRIADOR: ELLERSTINA S.A.

EXPOSITOR: PIERES, GONZALO

Premios obtenidos:

EL SOL: Ganador del Ranking de Padrillos 1998, 1999 y 2002.

PASTORA: Copa Lady Susan Townley y Mejor Ejemplar por Tipo y Aptitud Campeonato Argentino Abierto 1994.

SIMPÁTICA: Mejor Ejemplar por Tipo y Aptitud Abierto del Hurlingham Club 1995.

2037

T. 93 SBA D 039194

**GETE PENUMBRA**

Nació: 27/12/2007  
ALAZAN

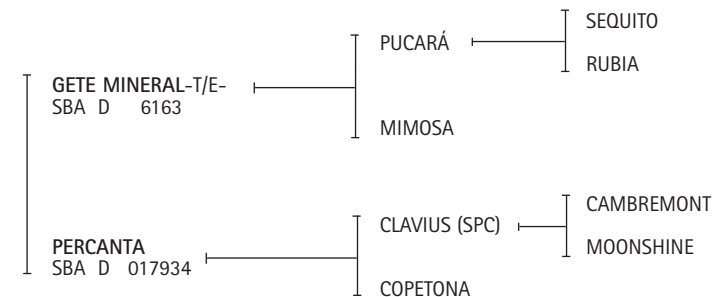

CRIADOR: CINCO VIENTOS S.A.

EXPOSITOR: LAS CAÑAS S.A.

Premios obtenidos:

GETE MINERAL: 3º Premio de Categoría Exposición Rural de Palermo 2000.



**2038**

T. 306 SBA D 037891

**CHAPALEUFÚ ORIENTADA-T/E-**

Nació: 27/12/2007  
ZAINO

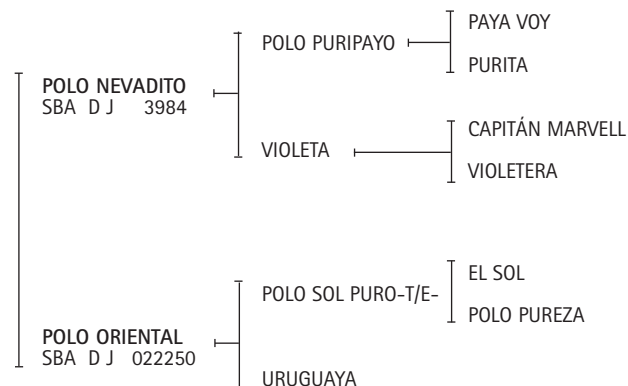

EXPOSITOR: HEGUY, ALBERTO

Premios obtenidos:

**POLO NEVADITO:** Reservado Gran Campeón Macho, Reservado Campeón de Categoría y 2do. Premio de Categoría Exposición Rural de Palermo 1996. Gran Campeón Macho 3ra. Exposición de la AACCP 1996. Gran Campeón Macho Exposición Petisos Asoc. Arg. de Polo 1998. Reservado Gran Campeón Macho Exposición Petisos Asoc. Arg. de Polo 2000. Reservado Campeón de Categoría Exposición Rural de Palermo 2001. 2do. Premio de Categoría Exposición Rural de Palermo 2001. Ranking de Padrillos desde el 2003 al 2010.

**POLO ORIENTAL:** Mejor Producto Jugador Inscripto P.A. Copa Héctor Barrantes - Trenque Lauquen 2004.

**POLO SOL PURO:** 2º Premio de Categoría y Reservado Campeón de Categoría Exposición Rural de Palermo 1998. 3º Premio Exposición Petisos de la AAP 1999.

**EL SOL:** Ganador del Ranking de Padrillos 1998, 1999 y 2002.

**POLO PUREZA:** Mejor Producto Jugador Inscripto Polo Argentino Campeonato Argentino Abierto 1993.

**2039**

T. 72 SBA D 035170

**FLOJURA MISERIA**

Nació: 18/12/2007  
ZAINO COLORADO

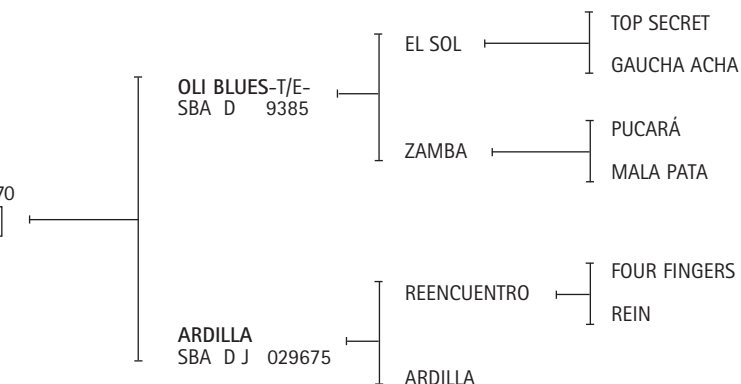

EXPOSITOR: PANDO SOLDATI, RAFAEL MIGUEL

Premios obtenidos:

**EL SOL:** Ranking de Padrillos 1998, 1999 y 2002.

**MALA PATA:** Mejor Ejemplar por Tipo y Aptitud del Campeonato Argentino Abierto 1991. Mejor Ejemplar por Tipo y Aptitud del Abierto Tortugas Country Club 1993.

**2040**

T. 649 SBA P 042347

**CHALO CLASE-T/E-**

Nació: 09/12/2007  
ZAINO

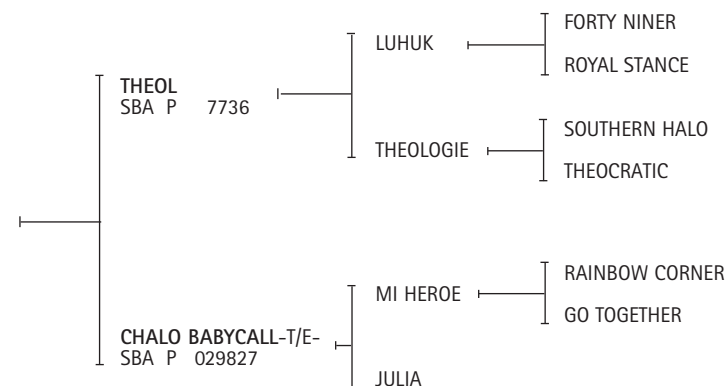

EXPOSITOR: CASTAGNOLA, BARTOLOME

**2041**

T. 46 SBA P 035756

**TABRU SANTA CRISTINA-T/E-**

Nació: 05/12/2007  
ALAZAN

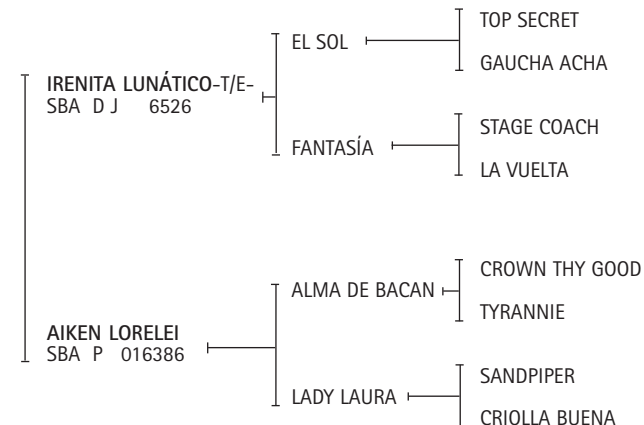

EXPOSITOR: TASSARA, HUGO

Premios obtenidos:

**EL SOL:** Ranking de Padrillos 1998, 1999 y 2002.

**FANTASÍA:** Mejor Ejemplar por Tipo y Aptitud Abierto del Hurlingham Club 1999.

**AIKEN LORELEI:** 1º Premio y Campeón de Categoría Exposición Rural de Palermo 1999.

## 2042

T. 295 SBA D 035339

**CHAPALEUFÚ RUMBA-T/E-**

Nació: 04/12/2007  
ALAZAN

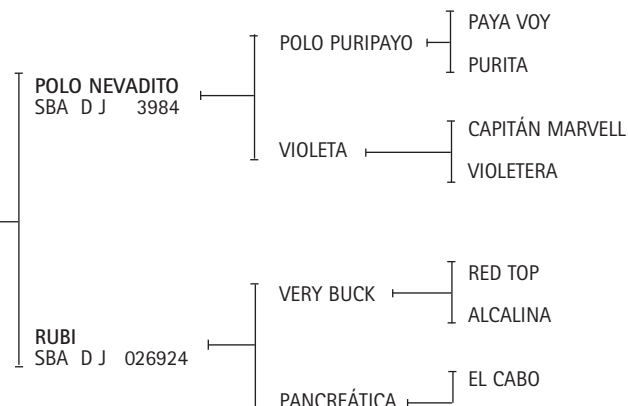

**CRIADOR: HEGUY, ALBERTO**  
**EXPOSITOR: YOUNG, JORGE A.**

Premios obtenidos:

**POLO NEVADITO:** Reservado Gran Campeón Macho, Reservado Campeón de Categoría y 2do. Premio de Categoría Exposición Rural de Palermo 1996. Gran Campeón Macho 3ra. Exposición de la AACCP 1996. Gran Campeón Macho Exposición Petisos Asoc. Arg. de Polo 1998. Reservado Gran Campeón Macho Exposición Petisos Asoc. Arg. de Polo 2000. Reservado Campeón de Categoría Exposición Rural de Palermo 2001. 2do. Premio de Categoría Exposición Rural de Palermo 2001. Ranking de Padrillos desde el 2003 al 2010.

## 2043

T. 179 SBA P 035491

**FINA EDELWEISS-T/E-**

Nació: 30/11/2007  
ALAZAN

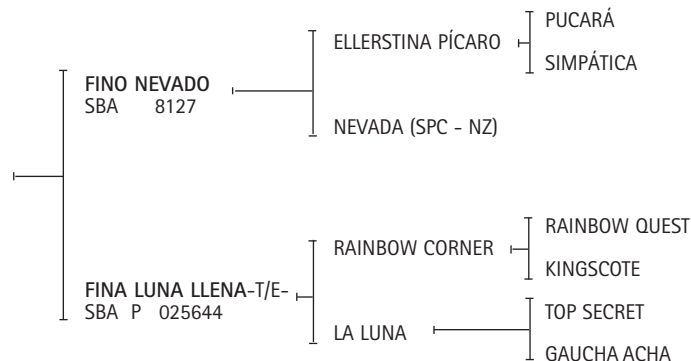

**EXPOSITOR: NEUSS AGROPECUARIA S.A.**

Premios obtenidos:

**FINO NEVADO:** 3º Premio de Categoría Exposición Rural de Palermo 2005.

**ELLERSTINA PÍCARO-T/E-:** Gran Campeón Macho Exposición Rural de Palermo 1998. 1er. Premio y Campeón de Categoría Exposición Rural de Palermo 1998.

**SIMPÁTICA:** Mejor Ejemplar por Tipo y Aptitud Abierto del Hurlingham Club 1995.

**LA LUNA:** Mejor Ejemplar por Tipo y Aptitud Abierto del Hurlingham Club 1988. Mejor Ejemplar por Tipo y Aptitud Campeonato Argentino Abierto 1987 y 1990. Copa Lady Susan Townley, Campeonato Argentino Abierto 1989 y 1990.

## 2044

T. 36 SBA P 037108

**BRATTAS CUARTETERA-T/E-**

Nació: 26/11/2007  
ZAINO

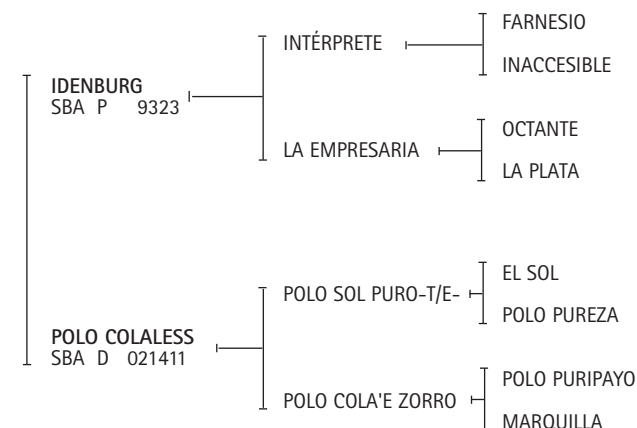

**EXPOSITOR: ANNUNZIATA, STEFANIA**

Premios obtenidos:

**POLO COLALESS:** Reservado Campeón Hembra Exposición del Caballo Santa Rosa - La Pampa 2004. Rvdo. Gran Campeón Hembra Exposición Nuestros Caballos 2005. Gran Campeón Hembra y Premio AAP por Aptitud Exposición Rural de Palermo 2006.

**POLO SOL PURO:** 2º Premio de Categoría y Reservado Campeón de Categoría Exposición Rural de Palermo 1998. 3º Premio Exposición Petisos de la AAP 1999.

**EL SOL:** Ganador del Ranking de Padrillos 1998, 1999 y 2002.

**POLO PUREZA:** Mejor Producto Jugador Inscripto Polo Argentino Campeonato Argentino Abierto 1993.

## 2045

T. 66 SBA P 038412

**RIG ROSA MARIA**

Nació: 24/11/2007  
ALAZAN

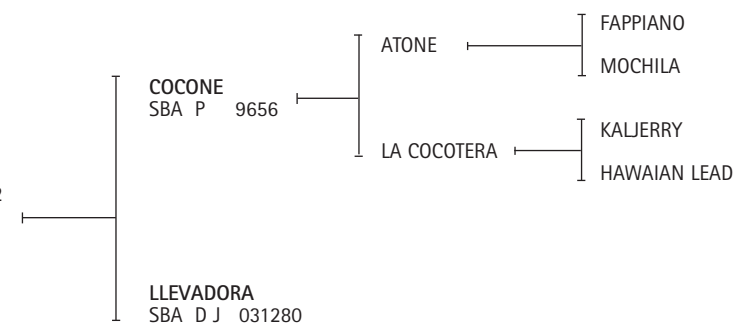

**CRIADOR: GARROS, RICARDO IGNACIO**  
**EXPOSITOR: MACARONI, LUCIANO NICOLÁS**

**2046**

T. 60 SBA D 042228

**DOLFINA LA VAZQUEZ-T/E-**

Nació: 20/11/2007  
ZAINO

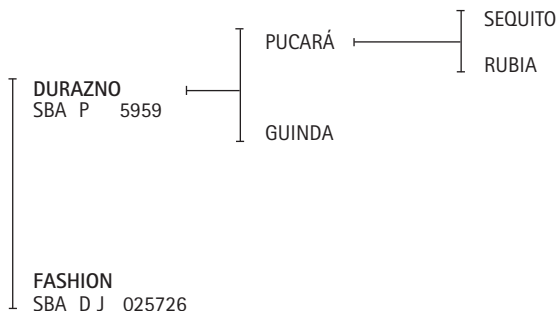

EXPOSITOR: LA DOLFINA S.A.

**2047**

T. 298 SBA P 035109

**ESCRIBA DINAMITA**

Nació: 20/11/2007  
ZAINO

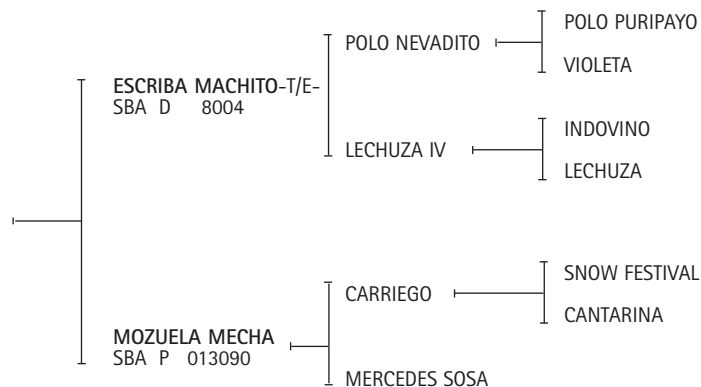

EXPOSITOR: FORNIELES GUILLERMO FRANCISCO

Premios obtenidos:

**ESCRIBA MACHITO:** 3º Premio de Categoría Exposición Nuestros Caballos 2007.

**POLO NEVADITO:** Reservado Gran Campeón Macho, Reservado Campeón de Categoría y 2do. Premio de Categoría Exposición Rural de Palermo 1996. Gran Campeón Macho 3ra. Exposición de la AACCP 1996. Gran Campeón Macho Exposición Petisos Asoc. Arg. de Polo 1998. Reservado Gran Campeón Macho Exposición Petisos Asoc. Arg. de Polo 2000. Reservado Campeón de Categoría Exposición Rural de Palermo 2001. 2do. Premio de Categoría Exposición Rural de Palermo 2001. Ranking de Padrillos desde el 2003 al 2010.

**LECHUZA:** Copa Lady Susan Townley Campeonato Argentino Abierto 1986 y 1987.

**2048**

T. 285 SBA D 037885

**CHAPALEUFÚ ENTONADA-T/E-**

Nació: 18/11/2007  
ZAINO

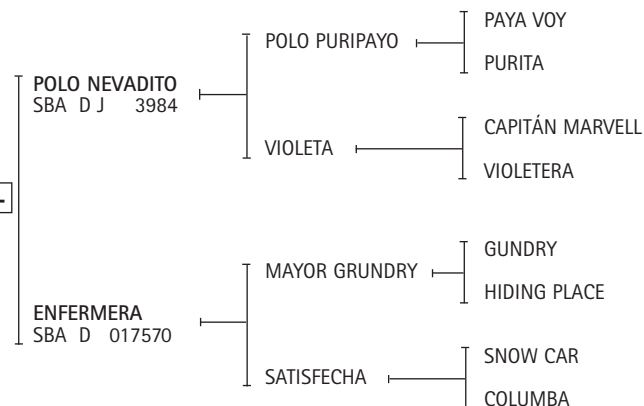

CRIADOR: HEGUY, ALBERTO  
EXPOSITOR: CHANTACO S.A.

Premios obtenidos:

**POLO NEVADITO:** Reservado Gran Campeón Macho, Reservado Campeón de Categoría y 2do. Premio de Categoría Exposición Rural de Palermo 1996. Gran Campeón Macho 3ra. Exposición de la AACCP 1996. Gran Campeón Macho Exposición Petisos Asoc. Arg. de Polo 1998. Reservado Gran Campeón Macho Exposición Petisos Asoc. Arg. de Polo 2000. Reservado Campeón de Categoría Exposición Rural de Palermo 2001. 2do. Premio de Categoría Exposición Rural de Palermo 2001. Ranking de Padrillos desde el 2003 al 2010.

**ENFERMERA:** Mejor Ejemplar por Tipo y Aptitud Copa Cámara de Diputados 1994.

**2049**

T. 291 SBA P 035108

**ESCRIBA MULATA**

Nació: 15/11/2007  
ZAINO COLORADO

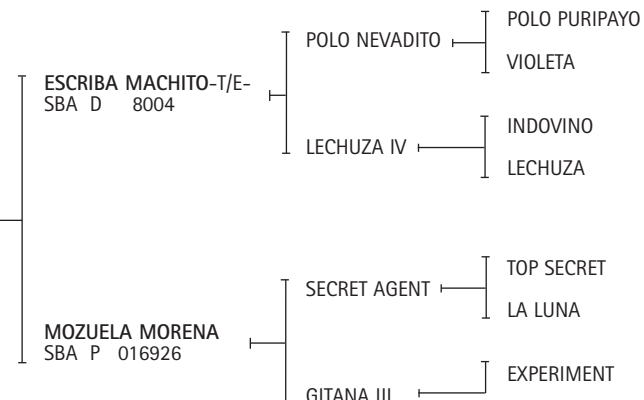

EXPOSITOR: FORNIELES GUILLERMO FRANCISCO

Premios obtenidos:

**ESCRIBA MACHITO:** 3º Premio de Categoría Exposición Nuestros Caballos 2007.

**POLO NEVADITO:** Reservado Gran Campeón Macho, Reservado Campeón de Categoría y 2do. Premio de Categoría Exposición Rural de Palermo 1996. Gran Campeón Macho 3ra. Exposición de la AACCP 1996. Gran Campeón Macho Exposición Petisos Asoc. Arg. de Polo 1998. Reservado Gran Campeón Macho Exposición Petisos Asoc. Arg. de Polo 2000. Reservado Campeón de Categoría Exposición Rural de Palermo 2001. 2do. Premio de Categoría Exposición Rural de Palermo 2001. Ranking de Padrillos desde el 2003 al 2010.

**LECHUZA:** Copa Lady Susan Townley Campeonato Argentino Abierto 1986 y 1987.

**2050**

T. 7 SBA P 039100  
**NEGRA MORENA-T/E-**  
Nació: 07/11/2007  
ZAINO

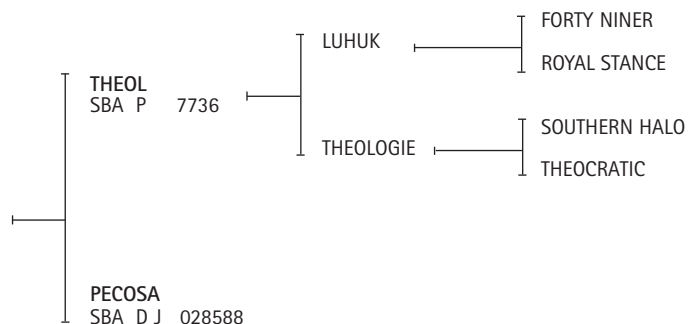

EXPOSITOR: CAHEN D'ANVERS, JUAN MARTIN

**2051**

T. 13 SBA P 035044  
**DONOSA ENDIABLADA-T/E-**  
Nació: 06/11/2007  
TORDILLO

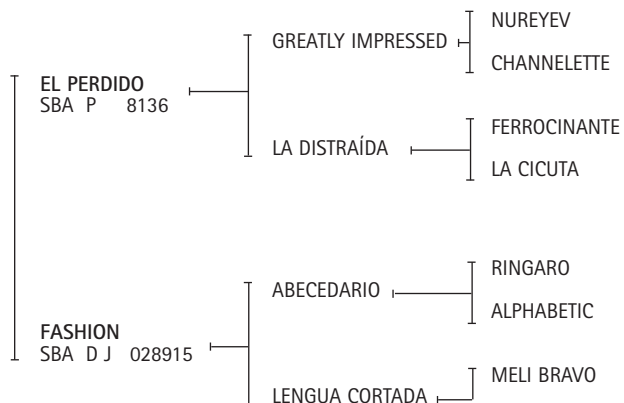

EXPOSITOR: USANDIVARAS, MARCELO

Premios obtenidos:  
DONOSA ENDIABLADA: 1º Premio y Campeón de Categoría Exposición Nuestros Caballos 2011.

**2052**

T. 50 SBA P 042066  
**VAN INGLESA-T/E-**  
Nació: 06/11/2007  
ALAZAN

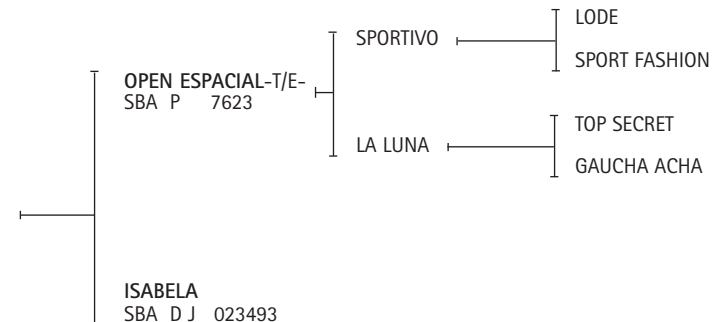

EXPOSITOR: LA VANGUARDIA POLO CLUB S.A.

Premios obtenidos:  
LA LUNA: Mejor Ejemplar por Tipo y Aptitud Abierto del Hurlingham Club 1988. Mejor Ejemplar por Tipo y Aptitud Campeonato Argentino Abierto 1987 y 1990. Copa Lady Susan Townley, Campeonato Argentino Abierto 1989 y 1990.

**2053**

T. 325 SBA P 036342  
**OPEN SINFONÍA-T/E-**  
Nació: 06/11/2007  
ALAZAN

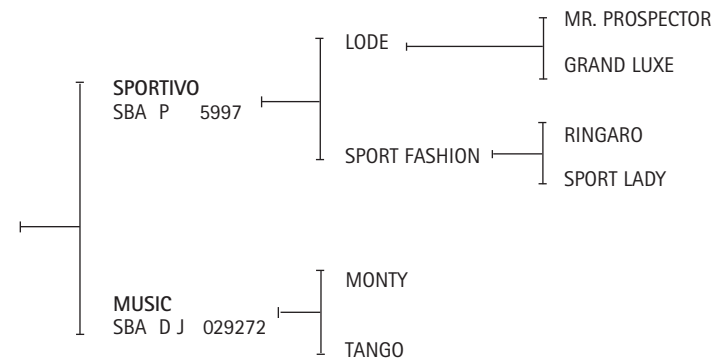

EXPOSITOR: ELLERSTINA S.A.

2054

T. 49 SBA P 036555

**VAN EXPERTA-T/E-**

Nació: 04/11/2007  
ALAZAN

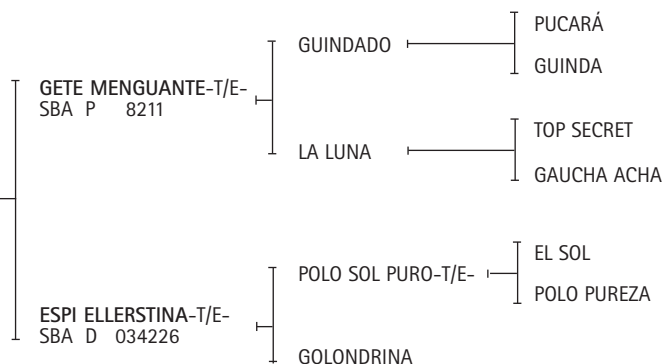

**CRIADOR: LA VANGUARDIA POLO CLUB S.A.**  
**EXPOSITOR: LAS CAÑAS S.A.**

Premios obtenidos:

**LA LUNA:** Mejor Ejemplar por Tipo y Aptitud Abierto del Hurlingham Club 1988. Mejor Ejemplar por Tipo y Aptitud Campeonato Argentino Abierto 1987 y 1990. Copa Lady Susan Townley, Campeonato Argentino Abierto 1989 y 1990.

**POLO SOL PURO:** 2° Premio de Categoría y Reservado Campeón de Categoría Exposición Rural de Palermo 1998. 3° Premio Exposición Petisos de la AAP 1999.

**EL SOL:** Ganador del Ranking de Padrillos 1998, 1999 y 2002.

**POLO PUREZA:** Mejor Producto Jugador Inscripto Polo Argentino Campeonato Argentino Abierto 1993.

2055

T. 30 SBA D 037105

**BRATTAS CHITA-T/E-**

Nació: 30/10/2007  
ALAZAN ROSILLO

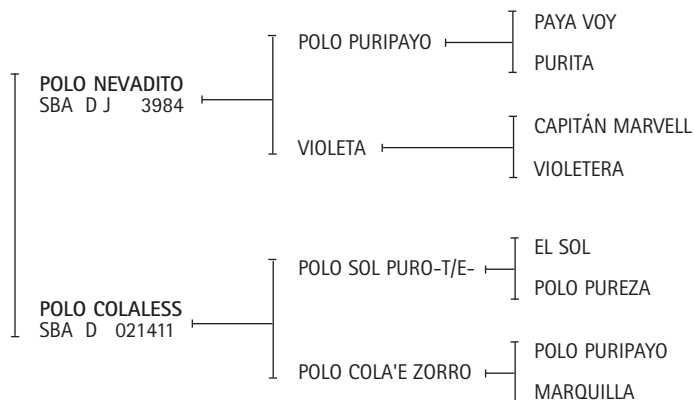

**EXPOSITOR: ANNUNZIATA, STEFANIA**

Premios obtenidos:

**POLO NEVADITO:** Reservado Gran Campeón Macho, Reservado Campeón de Categoría y 2do. Premio de Categoría Exposición Rural de Palermo 1996. Gran Campeón Macho 3ra. Exposición de la AACCP 1996. Gran Campeón Macho Exposición Petisos Asoc. Arg. de Polo 1998. Reservado Gran Campeón Macho Exposición Petisos Asoc. Arg. de Polo 2000. Reservado Campeón de Categoría Exposición Rural de Palermo 2001. 2do. Premio de Categoría Exposición Rural de Palermo 2001. Ranking de Padrillos desde el 2003 al 2010.

**POLO COLALESS:** Reservado Campeón Hembra Exposición del Caballo Santa Rosa - La Pampa 2004. Rvdo. Gran Campeón Hembra Exposición Nuestros Caballos 2005. Gran Campeón Hembra y Premio AAP por Aptitud Exposición Rural de Palermo 2006.

**POLO SOL PURO:** 2° Premio de Categoría y Reservado Campeón de Categoría Exposición Rural de Palermo 1998. 3° Premio Exposición Petisos de la AAP 1999.

**EL SOL:** Ganador del Ranking de Padrillos 1998, 1999 y 2002.

**POLO PUREZA:** Mejor Producto Jugador Inscripto Polo Argentino Campeonato Argentino Abierto 1993.

2056

T. 34 SBA P 036912

**RICHARD TRETA-T/E-**

Nació: 25/10/2007  
ZAINO

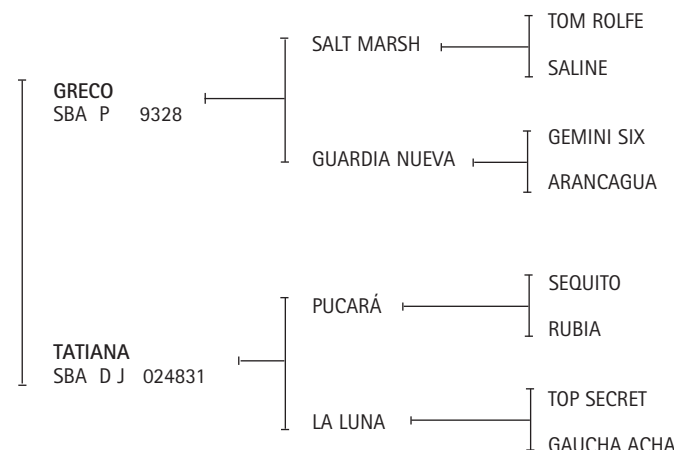

**EXPOSITOR: DUTROC, RICARDO**

Premios obtenidos:

**RICHARD TRETA:** Reservado y Campeón Cabestro, 2° Premio y Campeón de Categoría Exposición Rural de Palermo 2009. 1° Premio y Campeón de Categoría y Gran Campeón Hembra Exposición Rural de General Villegas 2010. 4° Premio de Categoría Exposición Nuestros Caballos 2010.

**LA LUNA:** Mejor Ejemplar por Tipo y Aptitud Abierto del Hurlingham Club 1988. Mejor Ejemplar por Tipo y Aptitud Campeonato Argentino Abierto 1987 y 1990. Copa Lady Susan Townley, Campeonato Argentino Abierto 1989 y 1990.

2057

T. 48 SBA D 038023

**BOMBONCITO MORADA**

Nació: 25/10/2007  
ALAZAN

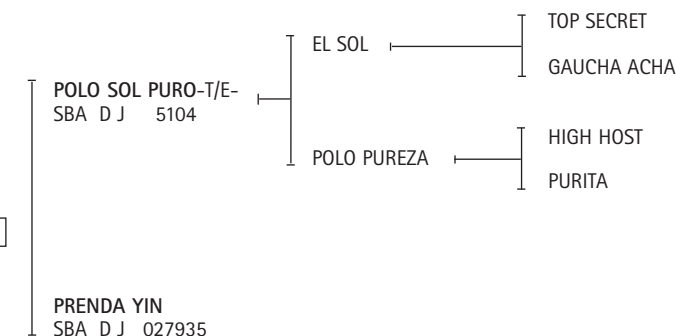

**EXPOSITOR: ADORNO, RAUL**

Premios obtenidos:

**POLO SOL PURO:** 2° Premio de Categoría y Reservado Campeón de Categoría Exposición Rural de Palermo 1998. 3° Premio Exposición Petisos de la AAP 1999.

**EL SOL:** Ganador del Ranking de Padrillos 1998, 1999 y 2002.

**POLO PUREZA:** Mejor Producto Jugador Inscripto Polo Argentino Campeonato Argentino Abierto 1993.

**2058**

T. 12 SBA P 035043

**DONOSA DINAMITA-T/E-**

Nació: 21/10/2007  
ZAINO

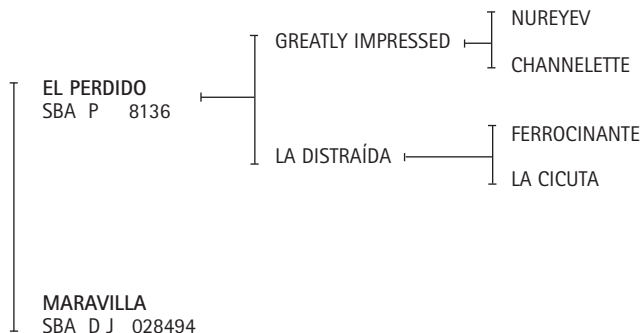

EXPOSITOR: USANDIVARAS, MARCELO

**2059**

T. 44 SBA D 035835

**TABRU SANTA CECILIA**

Nació: 09/10/2007  
TORDILLO

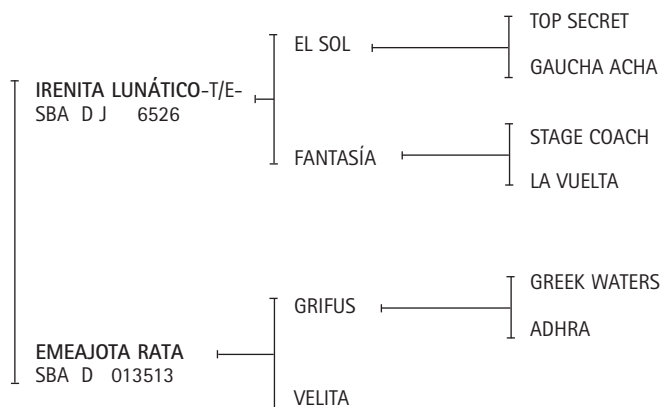

EXPOSITOR: TASSARA, HUGO

Premios obtenidos:

EL SOL: Ranking de Padrillos 1998, 1999 y 2002.

FANTASÍA: Mejor Ejemplar por Tipo y Aptitud Abierto del Hurlingham Club 1999.

EMEAJOTA RATA: 2º Premio de Categoría Exposición Rural de Palermo 1994. 2º Premio de Categoría y Rvdo. Campeón de Categoría Exposición Rural de Palermo 1995.

**2060**

T. 44 SBA D 042113

**CACHIYUYO CLARA-T/E-**

Nació: 30/09/2007  
ALAZAN

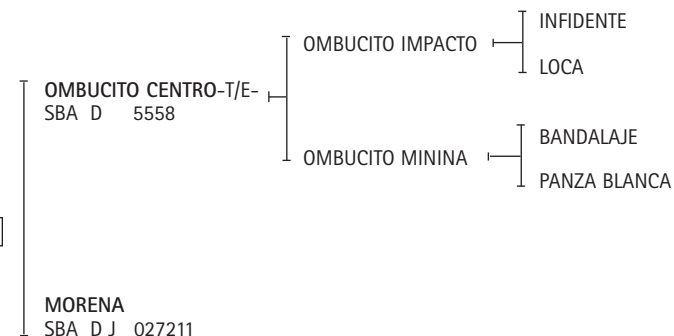

EXPOSITOR: SOLA, RUBEN

Premios obtenidos:

OMBUCITO IMPACTO: 1º Premio y Campeón de Categoría, Campeón Macho Exposición Rural de Palermo 1994.

OMBUCITO MININA: 1º Premio de Categoría Exposición Rural de Palermo 1992. Rvdo. Gran Campeón Hembra Exposición de Petisos de la AAP 1997.

**2061**

T. 4 SBA D 036421

**LASENCADENADAS NEVADITA-T/E-**

Nació: 29/09/2007  
TORDILLO

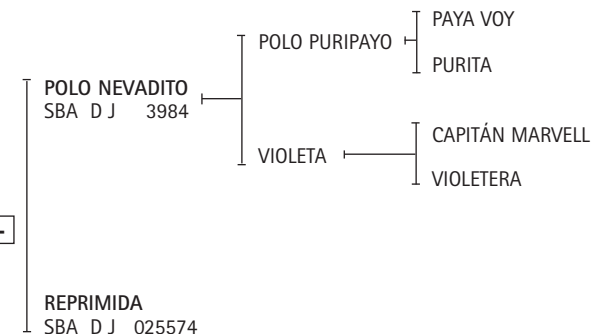

CRIADOR: LA AGROPECUARIA S.A.

EXPOSITOR: SOJO, EZEQUIEL IGNACIO

Premios obtenidos:

POLO NEVADITO: Reservado Gran Campeón Macho, Reservado Campeón de Categoría y 2do. Premio de Categoría Exposición Rural de Palermo 1996. Gran Campeón Macho 3ra. Exposición de la AACCP 1996. Gran Campeón Macho Exposición Petisos Asoc. Arg. de Polo 1998. Reservado Gran Campeón Macho Exposición Petisos Asoc. Arg. de Polo 2000. Reservado Campeón de Categoría Exposición Rural de Palermo 2001. 2do. Premio de Categoría Exposición Rural de Palermo 2001. Ranking de Padrillos desde el 2003 al 2010.

## 2062

T. 138 SBA P 036461

### BRAGADENSE FANTASÍA

Nació: 21/09/2007

ALAZAN

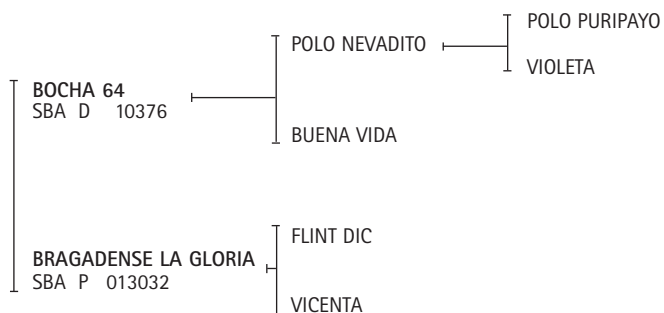

EXPOSITOR: FIGUERAS, ERNESTO J.

Premios obtenidos:

**POLO NEVADITO:** Reservado Gran Campeón Macho, Reservado Campeón de Categoría y 2do. Premio de Categoría Exposición Rural de Palermo 1996. Gran Campeón Macho 3ra. Exposición de la AACCP 1996. Gran Campeón Macho Exposición Petisos Asoc. Arg. de Polo 1998. Reservado Gran Campeón Macho Exposición Petisos Asoc. Arg. de Polo 2000. Reservado Campeón de Categoría Exposición Rural de Palermo 2001. 2do. Premio de Categoría Exposición Rural de Palermo 2001. Ranking de Padrillos desde el 2003 al 2010.

**BRAGADENSE LA GLORIA:** 1º Premio de Categoría Exposición Rural de Palermo 1993. 3º Premio de Categoría Exposición Rural de Palermo 1994.

## 2063

T. 6 SBA D 039687

### DOLFINA CIENA-T/E-

Nació: 20/09/2007

ZAINO

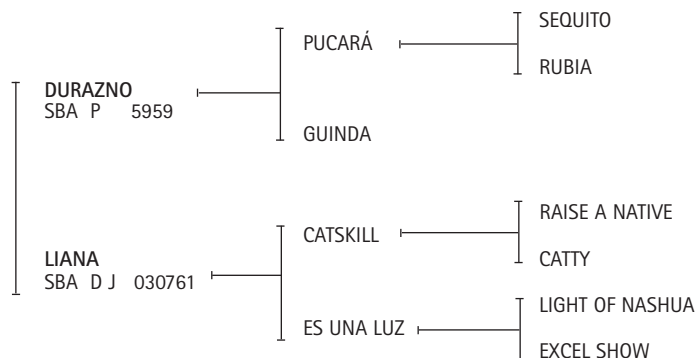

EXPOSITOR: LA DOLFINA S.A.

Premios obtenidos:

**DOLFINA CIENA:** 1º Premio y Campeón de Categoría Exposición Rural de Palermo 2010.

## 2064

T. 328 SBA D 033622

### POLO PATAGONIA

Nació: 03/08/2007

ALAZAN

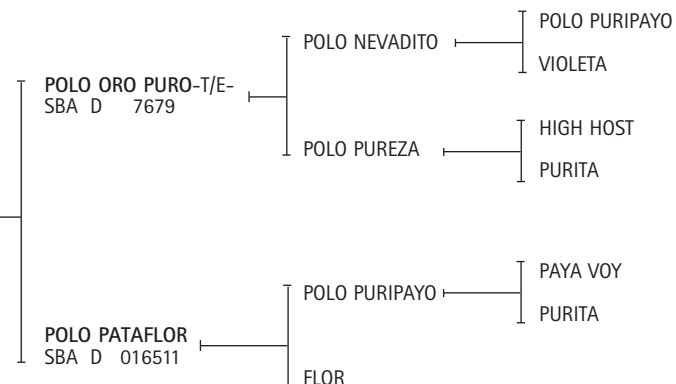

EXPOSITOR: HEGUY, ALBERTO PEDRO

Premios obtenidos:

**POLO NEVADITO:** Reservado Gran Campeón Macho, Reservado Campeón de Categoría y 2do. Premio de Categoría Exposición Rural de Palermo 1996. Gran Campeón Macho 3ra. Exposición de la AACCP 1996. Gran Campeón Macho Exposición Petisos Asoc. Arg. de Polo 1998. Reservado Gran Campeón Macho Exposición Petisos Asoc. Arg. de Polo 2000. Reservado Campeón de Categoría Exposición Rural de Palermo 2001. 2do. Premio de Categoría Exposición Rural de Palermo 2001. Ranking de Padrillos desde el 2003 al 2010.

**POLO PUREZA:** Mejor Producto Jugador Inscripto Polo Argentino Campeonato Argentino Abierto 1993.

CAMPEONATO CUATRO AÑOS  
MONTADAS

10° CAT. NACIDAS DEL 1 DE JULIO DE 2006 AL 30 DE JUNIO DE 2007

**2065**

T. 256 SBA D 033530

**CHAPALEUFÚ MEDALLA-T/E-**

Nació: 07/03/2007  
ZAINO

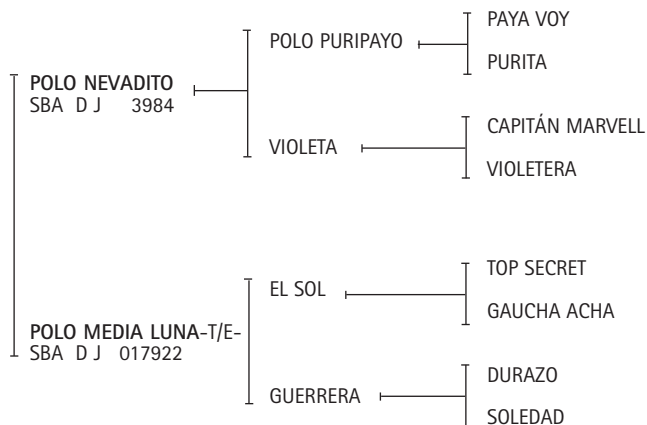

**CRIADOR: HEGUY, ALBERTO**

**EXPOSITOR: EL INDI MUERTO S.A. - GRONDONA, MARIANO F.**

Premios obtenidos:

**CHAPALEUFÚ MEDALLA:** 2° Premio de Categoría y Rvdo. Campeón Hembra Exposición Rural de Río Cuarto 2010. 1° Premio y Campeón de Categoría, Mejor Hembra Tipo Polo y Gran Campeón Hembra Exposición Nuestros Caballos 2011.

**POLO NEVADITO:** Reservado Gran Campeón Macho, Reservado Campeón de Categoría y 2do. Premio de Categoría Exposición Rural de Palermo 1996. Gran Campeón Macho 3ra. Exposición de la AACCP 1996. Gran Campeón Macho Exposición Petisos Asoc. Arg. de Polo 1998. Reservado Gran Campeón Macho Exposición Petisos Asoc. Arg. de Polo 2000. Reservado Campeón de Categoría Exposición Rural de Palermo 2001. 2do. Premio de Categoría Exposición Rural de Palermo 2001. Ranking de Padrillos desde el 2003 al 2010.

**POLO MEDIA LUNA:** Premio AAP por Aptitud, 2° Premio de Categoría, Rvdo. Campeón de Categoría Exposición Rural de Palermo 1998. Mejor Ejemplar por Tipo y Aptitud Abierto de Tortugas Country Club 2000. Mejor Producto Jugador Inscripto P.A. Abierto del Hurlingham Club 2001 y 2002. Mejor Producto Jugador Inscripto P.A. Campeonato Argentino Abierto 2002. Reservado Gran Campeón Hembra Exposición de Petisos de la AAP 2003.

**EL SOL:** Ranking de Padrillos 1998, 1999 y 2002.

**2066**

T. 470 SBA P 042157

**VASCA HIP HOP-T/E-**

Nació: 10/02/2007  
ALAZAN

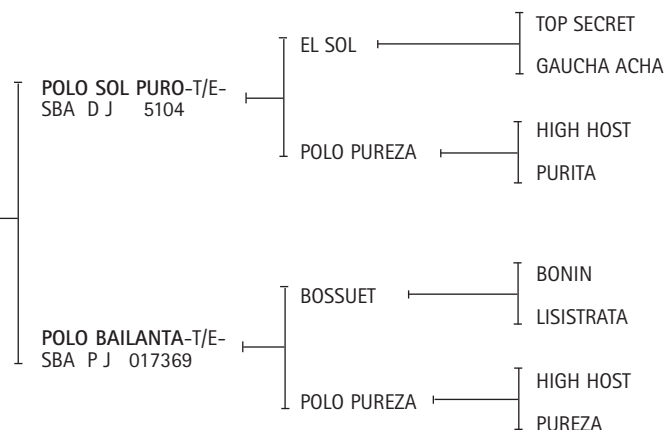

**CRIADOR: HEGUY, EDUARDO**

**EXPOSITOR: HEGUY, ALBERTO PEDRO**

Premios obtenidos:

**POLO SOL PURO:** 2° Premio de Categoría y Reservado Campeón de Categoría Exposición Rural de Palermo 1998. 3° Premio Exposición Petisos de la AAP 1999.

**EL SOL:** Ganador del Ranking de Padrillos 1998, 1999 y 2002.

**POLO PUREZA:** Mejor Producto Jugador Inscripto Polo Argentino Campeonato Argentino Abierto 1993.

**2067**

T. 186 SBA P 034704

**OPEN FORTUNA-T/E-**

Nació: 08/01/2007  
ZAINO

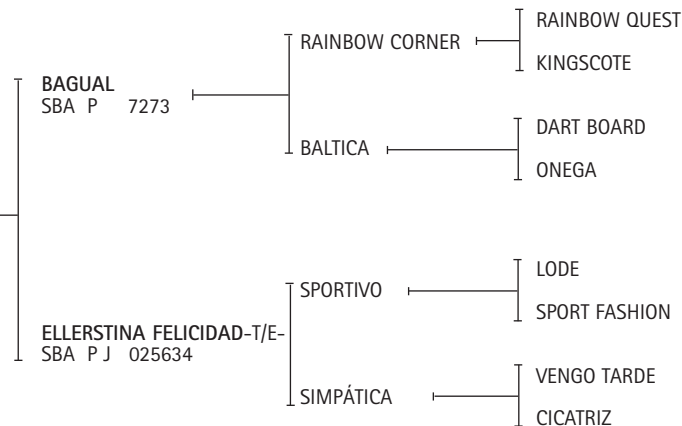

**EXPOSITOR: ELLERSTINA S.A.**

Premios obtenidos:

**SIMPÁTICA:** Mejor Ejemplar por Tipo y Aptitud Abierto del Hurlingham Club 1995.



**2068**

T. 23 SBA D 031261

**QUEQUEN ILUSA**

Nació: 22/11/2006  
ALAZAN

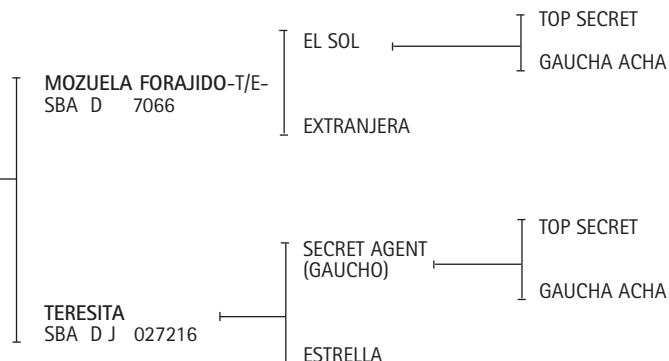

CRIADOR: PEREGO (H), PEDRO ALEJANDRO  
EXPOSITOR: SUAREZ, MARCELINO

Premios obtenidos:  
EL SOL: Ganador del Ranking de Padrillos 1998, 1999 y 2002.

**2069**

T. 314 SBA D 032577

**POLO KATRINA**

Nació: 17/11/2006  
ALAZAN

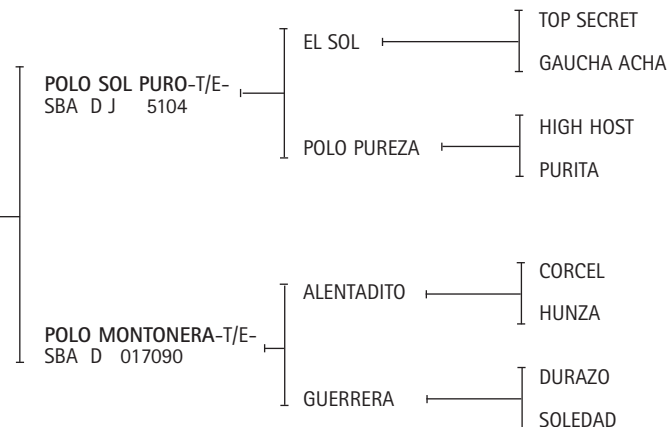

EXPOSITOR: HEGUY, ALBERTO PEDRO

Premios obtenidos:  
POLO SOL PURO: 2° Premio de Categoría y Reservado Campeón de Categoría Exposición Rural de Palermo 1998. 3° Premio Exposición Petisos de la AAP 1999.  
EL SOL: Ganador del Ranking de Padrillos 1998, 1999 y 2002.  
POLO PUREZA: Mejor Producto Jugador Inscripto Polo Argentino Campeonato Argentino Abierto 1993.

**2070**

T. 253 SBA P 042190

**LASROSAS POLAINA-T/E-**

Nació: 15/11/2006  
ALAZAN

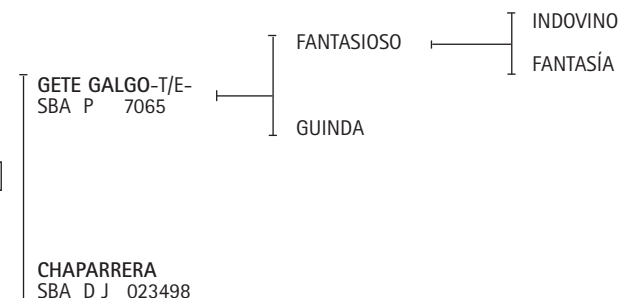

EXPOSITOR: GARCIA OLIVER, PEDRO

Premios obtenidos:  
GETE GALGO: Reservado Gran Campeón Macho, Reservado Campeón de Categoría, 2° Premio de Categoría Exposición Rural de Palermo 2002.  
FANTASÍA: Mejor Ejemplar por Tipo y Aptitud Abierto del Hulingham Club 1999.

**2071**

T. 217 SBA P 042189

**LASROSAS ANALIZADA-T/E-**

Nació: 05/11/2006  
ALAZAN

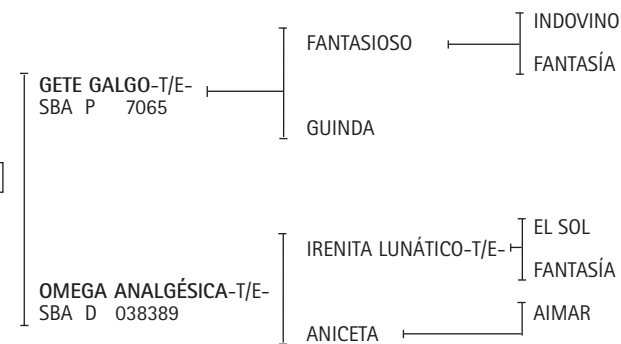

EXPOSITOR: GARCIA OLIVER, PEDRO

Premios obtenidos:  
GETE GALGO: Reservado Gran Campeón Macho, Reservado Campeón de Categoría, 2° Premio de Categoría Exposición Rural de Palermo 2002.  
FANTASÍA: Mejor Ejemplar por Tipo y Aptitud Abierto del Hulingham Club 1999.

2072

T. 155 SBA P 032779

**FINA TANGERINE-T/E-**

Nació: 04/11/2006  
ZAINO

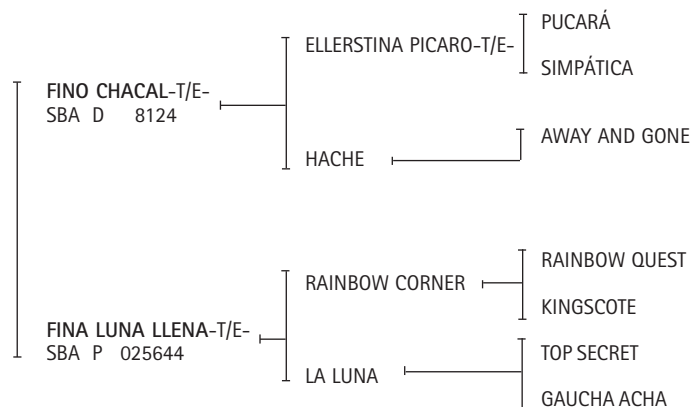

EXPOSITOR: NEUSS AGROPECUARIA S.A.

Premios obtenidos:

**FINA TANGERINE:** 1º Premio y Campeón de Categoría, Gran Campeón Hembra Exposición de Mar del Plata 2011.

**ELLERSTINA PÍCARO-T/E-:** Gran Campeón Macho Exposición Rural de Palermo 1998. 1er. Premio y Campeón de Categoría Exposición Rural de Palermo 1998.

**SIMPÁTICA:** Mejor Ejemplar por Tipo y Aptitud Abierto del Hurlingham Club 1995.

**LA LUNA:** Mejor Ejemplar por Tipo y Aptitud Abierto del Hurlingham Club 1988. Mejor Ejemplar por Tipo y Aptitud Campeonato Argentino Abierto 1987 y 1990. Copa Lady Susan Townley, Campeonato Argentino Abierto 1989 y 1990.

2073

T. 33 SBA P 034610

**MALAPATA RENEE-T/E-**

Nació: 29/10/2006  
ALAZAN

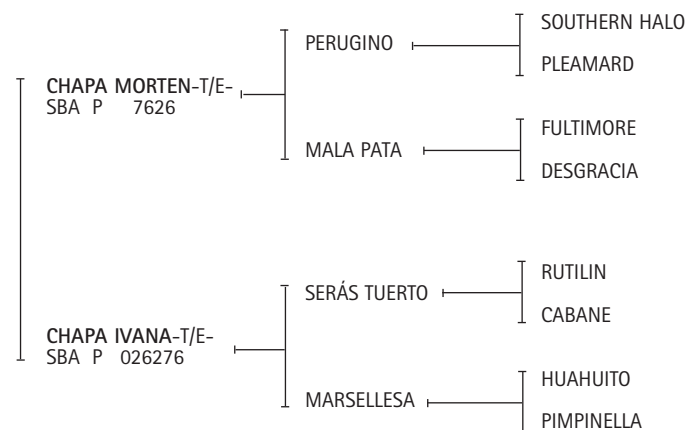

EXPOSITOR: MALAPATA S.A.

Premios obtenidos:

**MALA PATA:** Mejor Ejemplar por Tipo y Aptitud Campeonato Argentino Abierto 1991. Mejor Ejemplar por Tipo y Aptitud Abierto Tortugas Country Club 1993.

**MARSELLESA:** Mejor Ejemplar por Tipo y Aptitud Campeonato Argentino Abierto 1986. Copa Lady Susan Townley, Campeonato Argentino Abierto 1988. Mejor Ejemplar por Tipo y Aptitud Campeonato Argentino Abierto 1988. Copa Lady Susan Townley, Campeonato Argentino Abierto 1992. Mejor Ejemplar por Tipo y Aptitud Campeonato Argentino Abierto 1992.

2074

T. 89 SBA P 033550

**EXTRA CORAL**

Nació: 11/09/2006  
ALAZAN

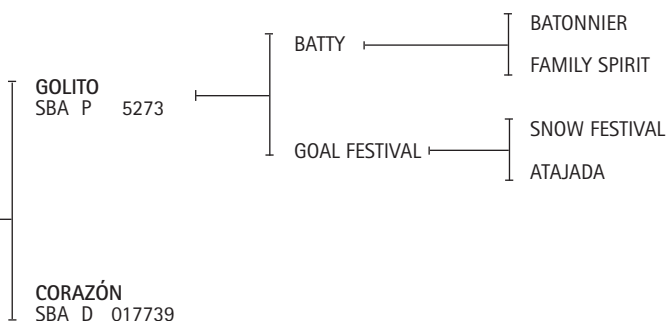

EXPOSITOR: CARPEGNA, MARTIN

2075

T. 28 SBA P 033745

**BOMBONCITO GUAPA**

Nació: 28/08/2006  
ZAINO

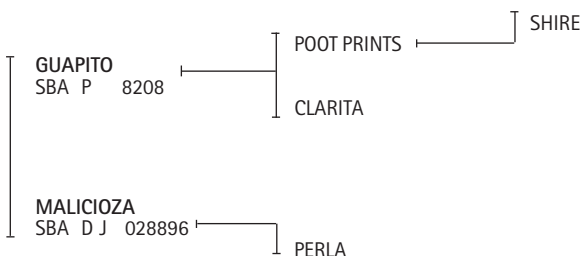

EXPOSITOR: ADORNO, RAUL

## CALENDARIO EXPOSICIONES Y REMATES 2011

### SEPTIEMBRE

- EXPOSICION RURAL DE RIO CUARTO

Primer fin de semana de Septiembre

CIERRE DE INSCRIPCIONES - Ante la Sociedad Rural de Río Cuarto

Informes e Inscripciones: Tel.: 0358-464 6691 - E-mail: sruralrc@arnet.com.ar

Lugar: Predio SOCIEDAD RURAL de Río Cuarto

ORGANIZA SOCIEDAD RURAL DE RIO CUARTO

### OCTUBRE

- EXPOSICION RURAL DE BAHIA BLANCA

Primer fin de semana de Octubre

CIERRE DE INSCRIPCIONES - Ante la Sociedad Rural de Bahía Blanca

Informes e Inscripciones: Tel.: 0291-488 6911 - www.srbb.com.ar - sociedadrural@srbb.com.ar

Lugar: Predio SOCIEDAD RURAL de Bahía Blanca

ORGANIZA SOCIEDAD RURAL DE BAHIA BLANCA

- EXPOSICION RURAL DE CORONEL SUAREZ

Segundo fin semana de Octubre

CIERRE DE INSCRIPCIONES - Ante la Sociedad Rural de Coronel Suárez

Informes e Inscripciones: Tel.: 02926-422215 - E-mail: rolmedo@infovia.com.ar

Lugar: Predio SOCIEDAD RURAL de Coronel Suárez

ORGANIZA SOCIEDAD RURAL DE CORONEL SUAREZ

### NOVIEMBRE

- EXPOSICION RURAL DE TRENQUE LAUQUEN

Primer fin semana de Noviembre

CIERRE DE INSCRIPCIONES - Ante la Soc. Rural de Trenque Lauquen

Informes e Inscripciones: Tel.: 02392-430233/430937 - E-mail: ruraltl@speedy.com.ar

Lugar: Predio SOCIEDAD RURAL DE TRENQUE LAUQUEN

ORGANIZA SOCIEDAD RURAL DE TRENQUE LAUQUEN

- EXPOSICION DE LA ASOCIACION ARGENTINA DE POLO

Lunes 14 de Noviembre / Lugar: Club Tortugas

ORGANIZA ASOCIACION ARGENTINA DE POLO

- REMATE SELECCIÓN DE PRIMAVERA DE LA AACCP

Club Centauros, Viernes 18 Noviembre de 2011

Nota: Al momento de la inscripción los productos deberán contar con el número de Stud Book Argentino (S.B.A) y A.D.N de padre, madre y producto participante, no aceptándose la anotación de aquellos que no cuenten con esta exigencia.



---

## IMPORTANTE

---

Sr. Comprador:

ES DE FUNDAMENTAL IMPORTANCIA QUE USTED SEPA:

- 1 - Al realizar el pago final de la compra de un producto Polo Argentino Inscripto debe pedir a la firma martillera o al vendedor, que le entregue la Transferencia Oficial firmada por el vendedor.
- 2 - Dicho documento con el **A.D.N.** debe presentarse ante la Sociedad Rural Argentina (Florida 460 1º Piso, Capital Federal, de Lunes a Viernes en el horario de 10 a 17 hs.) lo antes posible para hacer efectiva la transferencia a su propiedad.
- 3 - Recién en ese momento, transferida la propiedad ante el Registro Oficial de la República Argentina, **EL EJEMPLAR ADQUIRIDO ES DE SU PROPIEDAD.**  
De lo contrario, de no efectuar dicho trámite, puede ocurrir lo siguiente:

- a) Si ha comprado una yegua preñada, la cría al nacer, para el registro, **SIGUE PERTENECIENDO AL VENDEDOR DE LA YEGUA MADRE.**
- b) Si ha comprado una potranca y le dá servicio, la cría al nacer **SEGUIRÁ PERTENECIENDO AL VENDEDOR.**
- c) Si ha comprado un Padrillo, no podrá dar servicios con el mismo, ya que **EL PROPIETARIO CONTINÚA SIENDO EL VENDEDOR.**

---

**EVITE INCONVENIENTES FUTUROS  
HAGA EFECTIVA LA PROPIEDAD DE SU INVERSIÓN**

---

**ASOCIACIÓN ARGENTINA DE CRIADORES DE CABALLOS DE POLO**  
Florida 460. 4º Piso (1005) Ciudad Autónoma de Buenos Aires - Argentina  
Tel.: 011-4326-8186 / 2963 - info@poloargentino.com - www.poloargentino.com

La nómina de los ejemplares que saldrán a la venta, como así también el orden de salida de los mismos, serán anunciados el día previo al remate.

---

Las referencias sobre los animales expuestos han sido proporcionados por sus respectivos propietarios, por lo que la AACCP y la firma martillera no tienen responsabilidad sobre posibles errores u omisiones en el contenido de los mismos.

---